

TAPÍS



SANCAL 

**SEPARAR
PARA
UNIR.**

TAPÍS

**UNA NUEVA
FILOSOFÍA PARA
COMPARTIR EL
ESPACIO
PÚBLICO.**

2

**DELIMITAR
PASOS.**

CREAR

NUEVOS

ESPACIOS.

INTIMIDAD Y

LUZ.

TAPÍS

3

TAPÍS

TAPÍS

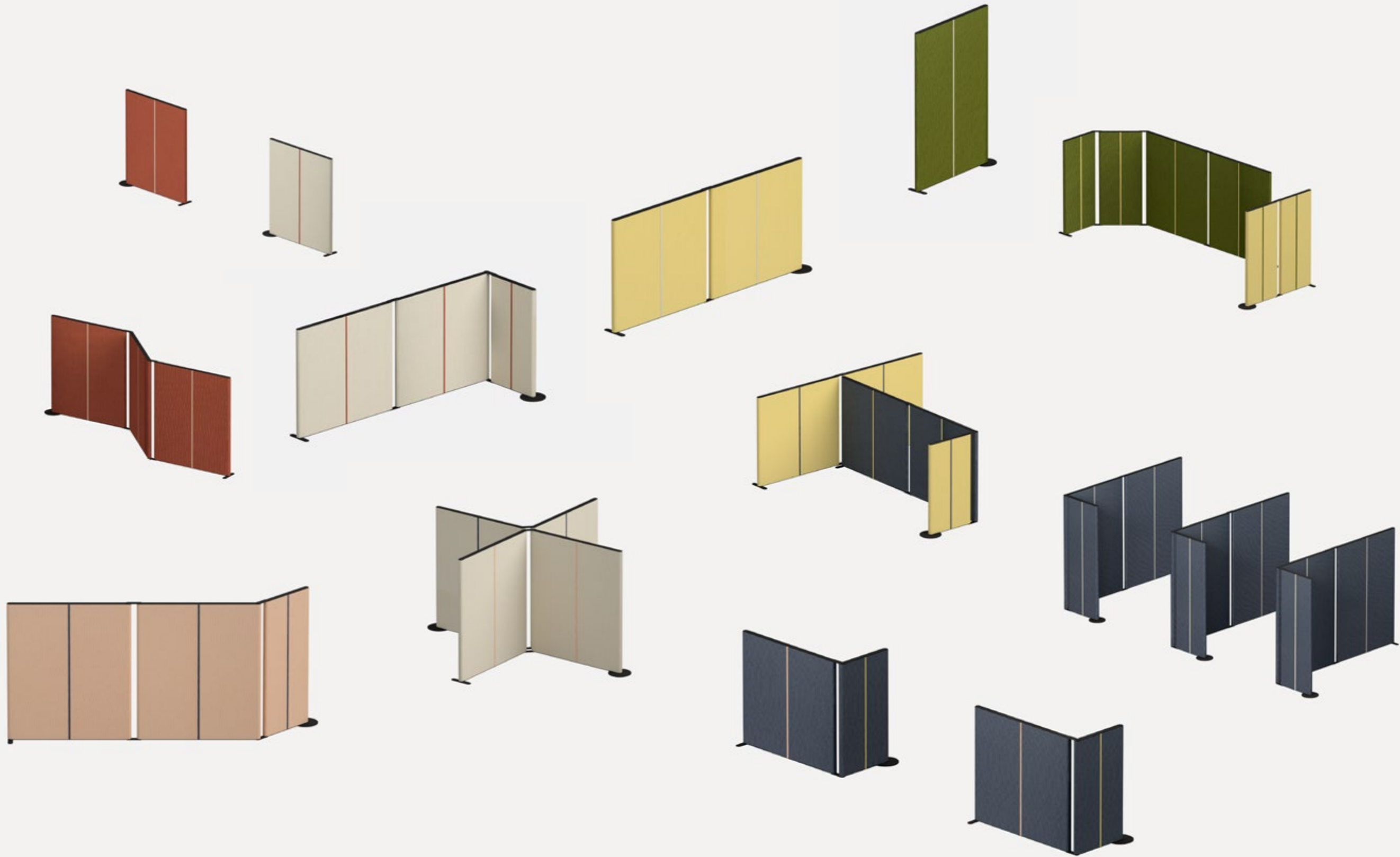



TAPÍS

TAPÍS

6

7

TAPÍS



TAPÍS

TAPÍS



TAPÍS

TAPÍS



TAPÍS

TAPÍS



TAPÍS



TAPIS

TAPIS



TAPÍS

TAPÍS

Tapís es un sistema de paneles separadores y una solución acústica diseñado por **Isaac Piñeiro** para crear y definir pequeños ambientes en entornos diáfanos. Un producto de micro-arquitectura funcional y dinámico para amueblar y sectorizar amplias salas, sin tener que recurrir a divisiones definitivas.

TAPÍS



TAPÍS

Con un simple cambio en la disposición de los paneles, se pueden crear nuevas distribuciones en un mismo espacio y adaptarse a las necesidades de distancia social actuales. Esta movilidad se logra al poder orientar y modificar los ángulos de las composiciones de forma gradual.



TAPÍS

TAPÍS

Se pueden realizar uniones longitudinales a partir de 2 paneles, con forma de T a partir de 3 y con forma de X a partir de 4 paneles. De esta forma es posible dividir y optimizar los espacios en base a las necesidades de cada planta.



TAPÍS

TAPÍS

Los paneles se pueden tapizar en multitud de tejidos, que incluye la habitual gama de Sancal junto a otros tejidos técnicos aptos para las severas condiciones de limpieza demandadas por la “nueva normalidad”,

A parte poder de usar un único tejido por ambas caras, existen otras alternativas para combinar dos textiles en un mismo panel. El tapizado con costuras simétricas permite usar un tejido para cada cara y su unión coincide con los laterales del panel, mientras que en el tapizado con costuras asimétricas la combinación de tejidos queda a la vista por ambas caras y las costuras se conciben, además, como un detalle decorativo.



Los paneles textiles se pueden combinar, además, con paneles de policarbonato translúcido, ampliando su funcionalidad.

TAPÍS



TAPÍS

Estos paneles están disponibles en tres alturas y dos opciones de largo para crear composiciones con un sencillo sistema de montaje. Una solución móvil y ligera que transforma el espacio no sólo al separar y reservar rincones privados e íntimos, sino que, según la opción seleccionada también es posible mejorar la acústica del lugar al reducir el ruido ambiente.



TAPÍS

TAPÍS

El sistema se presta a un número casi infinito de casos y usos, que incluyen crear paredes largas, acotar salas de reuniones y marcar zonas en las áreas de recepción en entornos tan diversos como hoteles, restaurantes, oficinas, salas de espera o halls.

TAPÍS



TAPÍS

TAPÍS



TAPÍS

ACÚSTICA

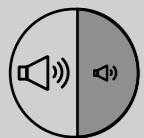

Absorción



Medios
tonos



Altos
tonos

TAPIZADO

TAPÍS

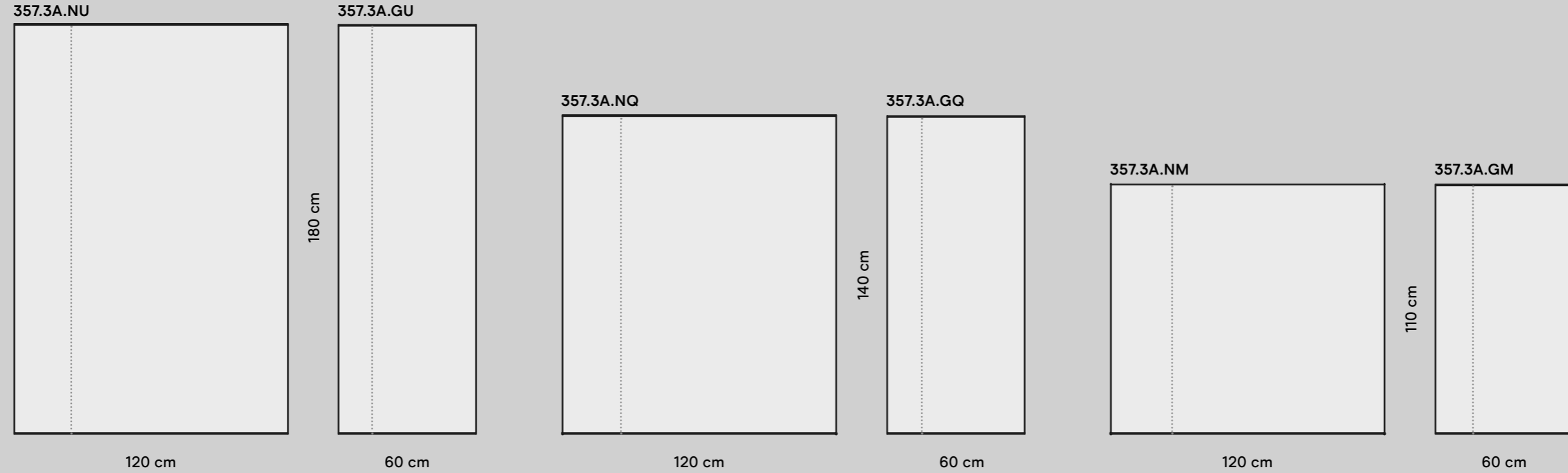

TAPÍS

TAPIZADO
SIMÉTRICO

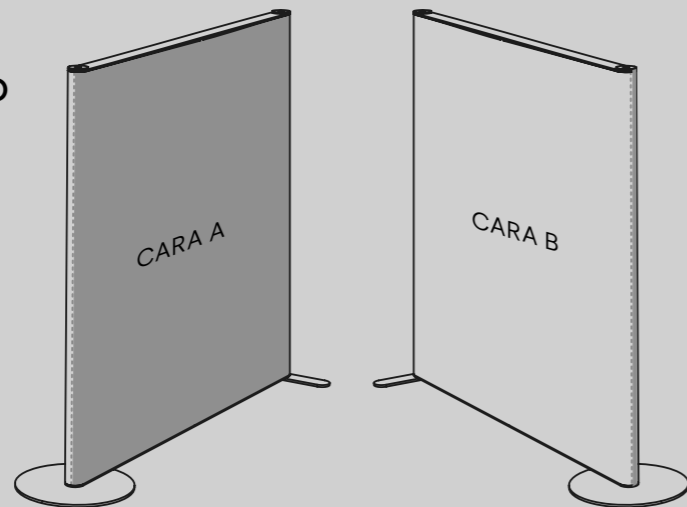

TAPIZADO
ASIMÉTRICO

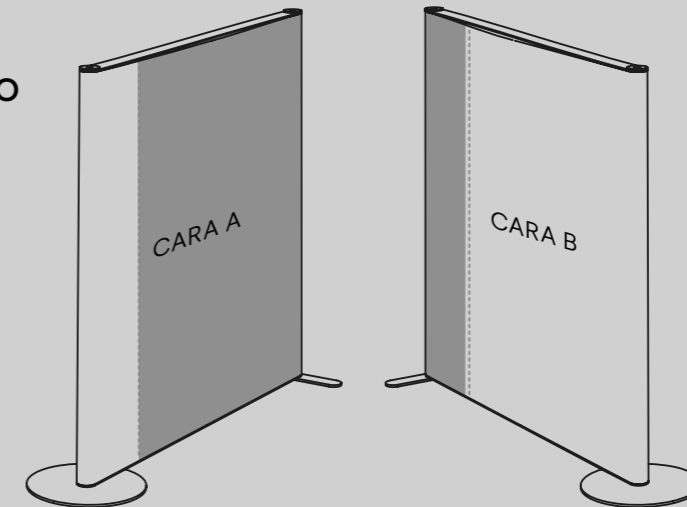

POLICARBONATO

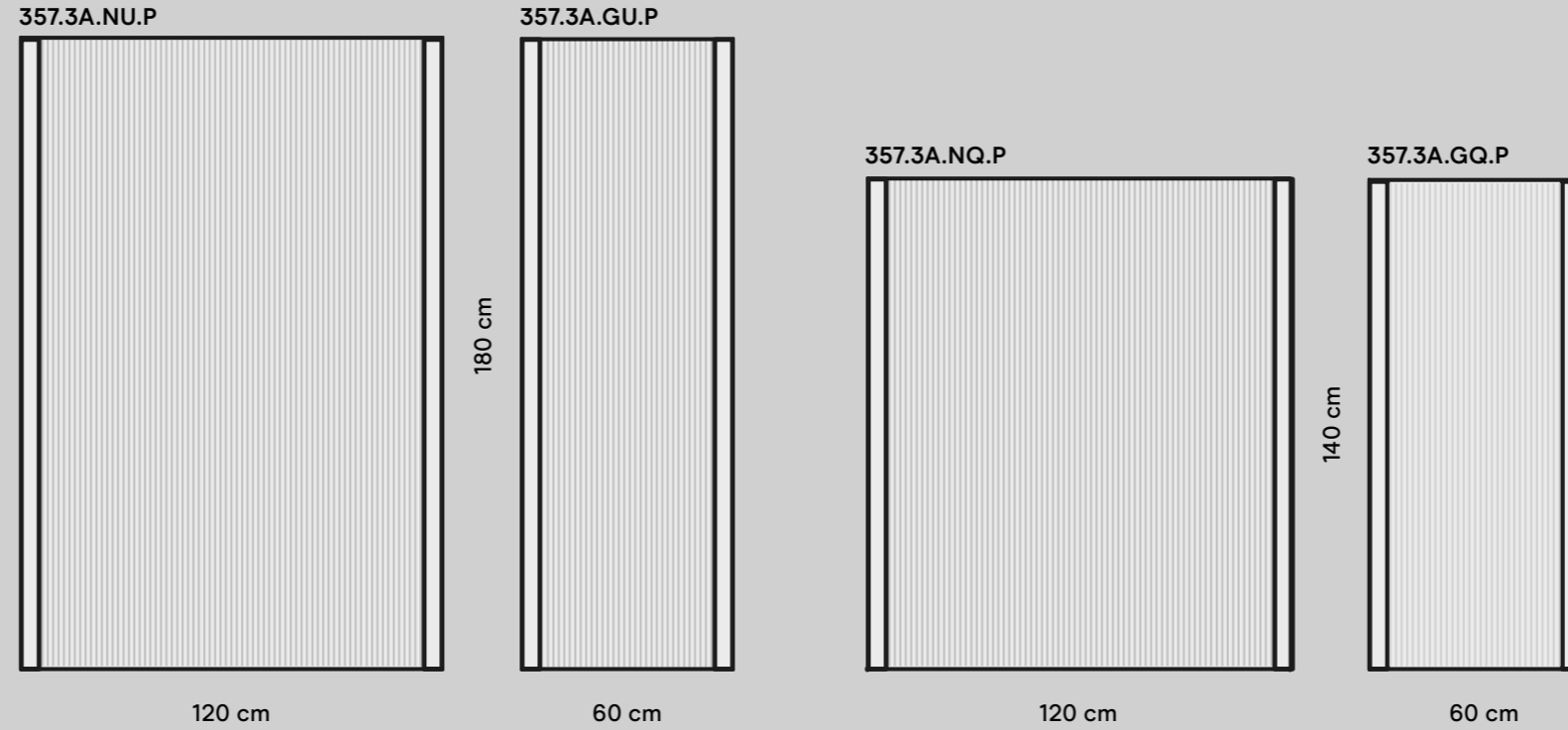

TAPÍS

TAPÍS

BASES

INICIO

357.3H

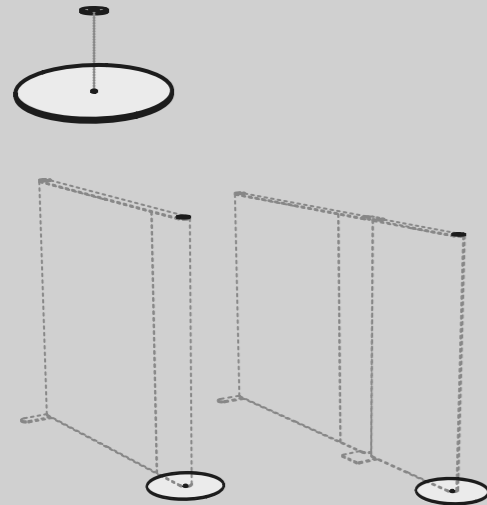

UNIONES

357.3H.A
Unión 2 paneles

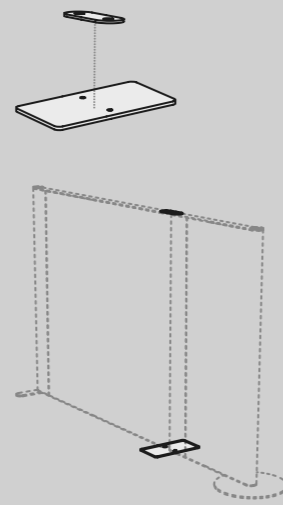

357.3H.B
Unión 3 paneles

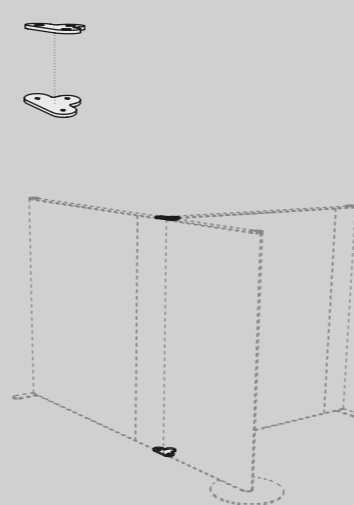

357.3H.CB
Unión 4 paneles

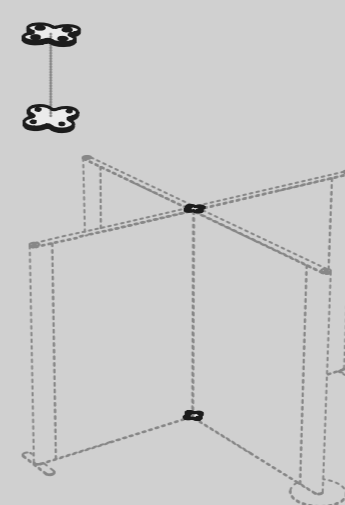

FINAL

357.3H.D

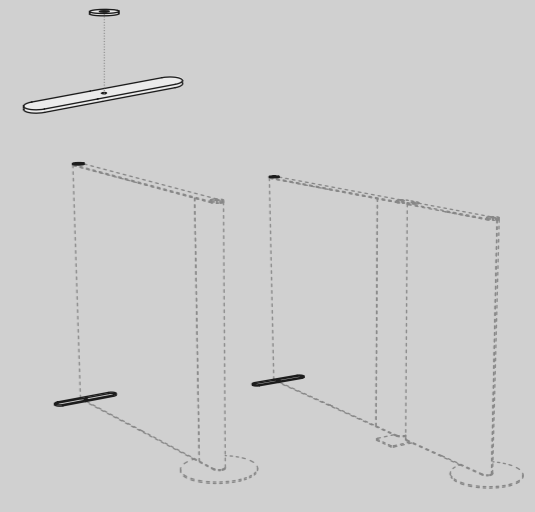

ACABADOS

LACADOS

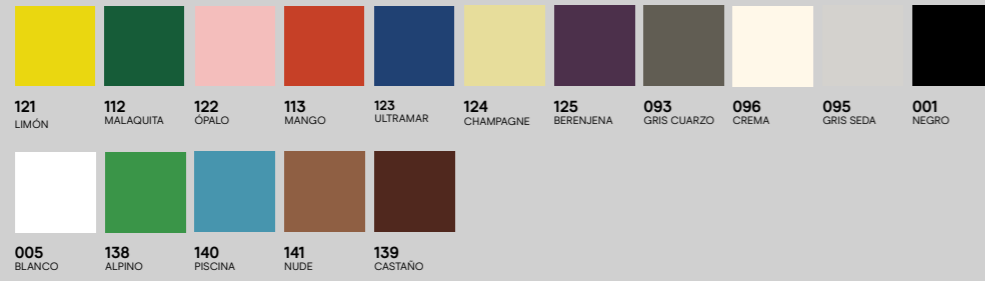

TAPÍS



SANCAL

REF. 21013_TAPÍS_ES

SANCAL DISEÑO, S.L.

Pol. Ind. La Herrada C/ Príncipe de Asturias, 18 30510

Yecla (Murcia) Spain

Tel Esp. +34 968 75 15 03

Tel. Eng. +34 968 71 90 62

Tel. Fra. +34 968 71 90 61

Fax +34 968 79 40 62

e-mail web@sancal.com

www.sancal.com

Art direction & styling:

Juan Ibáñez, Elena Castaño-López & Carolina Mico

Illustration: Isaac Piñeiro

Photography: Marcelo Martínez & ADN Manolo Santa

Coordination: Esther Castaño-López

Graphic project: Juan Ibáñez & Sonia Marco

Copyright © Sancal Diseño S.L. 2021

Connect with us

[instagram.com/sancal](https://www.instagram.com/sancal)

[linkedin.com/company/sancal](https://www.linkedin.com/company/sancal)

[facebook.com/sancal](https://www.facebook.com/sancal)

[pinterest.es/sancal/pinterest](https://www.pinterest.es/sancal/pinterest)

twitter.com/officialSancal

