

ANTOINE MOREL

Charme et Chic

GRUP
m u e b l e s
INTERMOBEL

SAS DISTRI MOBEL
Z.I. BERLANNE · 28 RUE DU PONT LONG
64160 BUROS (FRANCE)
TEL : +.33.(0).559.777.111 · FAX : +.33.(0).559.620.508
commercial.antoinemorel@gmail.com

Factory

muebles
INTERMOBEL



Factory

Une collection en chêne inspirée par le charme de nos vieux meubles de métier et d'usage industriel.

Au détour d'une impasse, dans un petit village du Limousin, j'avais décidé de faire halte dans l'auberge locale.

Mes yeux se sont posés sur une salle au charme authentique où les récupérations de brocantes, vieilles porcelaines, cartes postales, métiers à filer la laine et autres fers à repasser en fonte se mélangeaient harmonieusement avec les notes très contemporaines des belles baies vitrées et des fauteuils en cuir qui n'attendaient que moi !

Au milieu de cet environnement plein de charme, se trouvaient des meubles authentiques récupérés dans l'ancienne usine de porcelaines, et qui appartenaient au grand-père de mon hôte.

La qualité et la patine de ces vieux meubles plein de séduction m'ont inspiré pour donner vie à cette collection FACTORY.

En travaillant sur les formes et les couleurs, j'ai créé des meubles plein de qualités : respect des normes de montage et de fabrication de l'ébénisterie traditionnelle, et très belle patine qui saura vous séduire.

L'alliance de la tradition et de la modernité

Réf FA7

Petit bahut
2 portes battantes,
1 porte coulissante,
1 tiroir

L1680 P530 H980 mm

Dessus et carcasse extérieure :
 Chêne Galice ACG
 Porte coulissante :
 Chêne Réglisse ACR
 Intérieur meuble, étagères et tiroirs :
 Chamois AC74
 Socle en bois : Canon de Fusil ACFU
 Pieds fer traité Canon de Fusil ACFU
 Patine antique

Prix modèle présenté : réf FA7 sans supplément



Réf FA10

Grand bahut *2 tiroirs, 2 portes battantes, 1 porte coulissante*

L2200 P530 H980 mm

Prix modèle présenté : réf FA10 sans supplément

Réf FA7

Petit bahut

2 portes battantes à gauche,
1 porte coulissante à droite,
1 tiroir, 1 séparation intérieure
et 2 étagères.

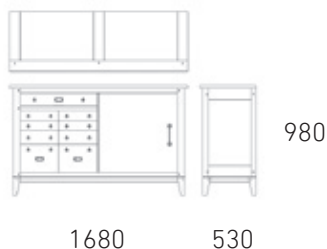

Réf FA10

Grand bahut

2 portes battantes à gauche,
1 porte coulissante à droite,
2 tiroirs, 1 séparation intérieure
et 2 étagères.

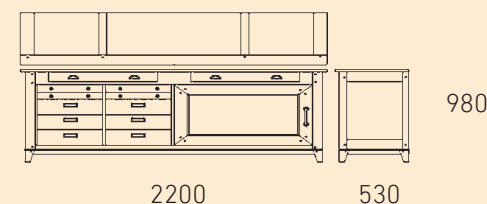

Caractéristiques communes aux modèles de la collection
Fabrication, principales matières, essences ou matériaux mis en oeuvre dans les parties
apparentes de la collection.

Emboîtures des dessus des meubles et des tables	Chêne massif
Panneaux des dessus des meubles, des tables et des portes (sauf références FA1, FA2 et FA8)	Placage chêne sur multiplis de bois massif ou panneau de particules
Façades des tiroirs (sauf références FA1, FA2 et FA8)	Chêne massif
Structure des façades et des cotés des meubles, corniche et cadre (emboîture) des portes	Chêne massif
Structure des arrières, caisses tiroirs, étagères, socles	Frêne ou Chêne ou Châtaignier ou Hêtre massif
Tables : piètement en bois et ceintures	Chêne massif
Panneaux : des arrières, des fonds et de corniches, séparation intérieure des meubles	Placage Chêne ou Frêne sur panneaux de particules ou MDF (medium densité forte)
Piètements en fer des tables et des meubles	Fers INDUSTRIEL profilés 10 mm d'épaisseur pour les tables, 5 mm pour les bancs, 3 mm pour les pieds des meubles. les pieds fer peuvent présenter des irrégularités d'apparence (rayures, grain, etc) sans qu'il s'agisse d'un défaut.
Allonges des tables et des cotés des meubles	Placage chêne sur multiplis de bois massif ou panneau de particules
Dessus et tablettes verre des tables basses	Verre épaisseur 12 mm, coins adoucis, sauf FA26, épaisseur 19 mm
Assemblages	Tenons, mortaises, queues d'arondes pour les tiroirs, chevilles à l'ancienne
Carcasse et dossier des chaises (sauf réf D20)	Hêtre massif
Assises des chaises	Galette amovible : panneaux de particules recouvert de mousse de polyuréthane densité 40Kg/M3. Tissue suivant échantillons

Caractéristiques particulières à certains modèles de la collection

Réf FA1, FA2 et FA8 : façades des tiroirs et des portes	MDF (médium densité forte) ou rajouter l'option placage (chêne sauf D20)
Réf D20 : bandeau du dossier de la chaise	Finition laquée obligatoire sur le MDF (pas de teinte bois)

FINITIONS RÉALISÉES à la MAIN:

très grand choix de teintes bois et de laques couleurs

Teinte à l'eau* et /ou laque cellulosique, fond dur polyuréthane.

Vieillessement patine antique, vernis cellulosique, cire naturelle et patine poussière.

Possibilité de patine décorateur, patine demi-antiquaire : même tarif.

* Les teintes bois ne peuvent se réaliser que sur les parties fabriquées en CHÊNE ou placage de CHÊNE.

Les teintes bois réalisées sur du Hêtre peuvent présenter des écarts de finition avec les meubles fabriqués en Chêne.

Réf FA8

Mini bahut

Décor bariolé,

4 portes battantes,

4 tiroirs

L1344 P450 H860 mm



meubles
GRUP
INTERMOBEL



Dessus et carcasse extérieure : Chêne Galice ACG

Façades tiroirs et portes imitation tiroirs Multicolore, de gauche à droite et de haut en bas : P1 : Chamois AC74, Bleu Ciel AC58, Gris Castor AC38 / P2 : Blanc AC04, Gris Galet AC33, Jaune AC86, Corail AC23, Chamois AC74, Bleu Cobalt AC54 / P3 : Bleu Ciel AC58, Canon de fusil ACFU, Rose Dragée AC44, Blanc AC04, Rose Indien AC42, Gris Galet AC33 / P4 : Bleu Cobalt AC54, Vert Tileul AC63, Gris Castor AC38.

Façades tiroirs (de gauche à droite) : Corail AC23, Gris boiserie AC36, Jaune AC86, Bleu Ciel AC58

Intérieurs et étagères : Chamois AC74

Socle en bois : Canon de fusil ACFU

Pieds fer traité Canon de fusil ACFU

Patine antique

Prix modèle présenté : réf FA8 sans supplément

Numérotation sur façades supprimée sur demande

Réf FA8

Mini bahut
4 portes battantes,
4 tiroirs en bas,
3 séparations intérieures,
et 4 étagères.

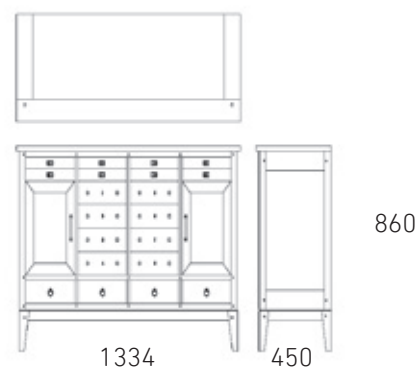

Caractéristiques communes aux modèles de la collection
Fabrication, principales matières, essences ou matériaux mis en oeuvre dans les parties apparentes de la collection.

Emboîtures des dessus des meubles et des tables	Chêne massif
Panneaux des dessus des meubles, des tables et des portes (sauf références FA1, FA2 et FA8)	Placage chêne sur multiplis de bois massif ou panneau de particules
Façades des tiroirs (sauf références FA1, FA2 et FA8)	Chêne massif
Structure des façades et des cotés des meubles, corniche et cadre (emboîture) des portes	Chêne massif
Structure des arrières, caisses tiroirs, étagères, socles	Frêne ou Chêne ou Châtaignier ou Hêtre massif
Tables : piètement en bois et ceintures	Chêne massif
Panneaux : des arrières, des fonds et de corniches, séparation intérieure des meubles	Placage Chêne ou Frêne sur panneaux de particules ou MDF (medium densité forte)
Piètements en fer des tables et des meubles	Fers INDUSTRIEL profilés 10 mm d'épaisseur pour les tables, 5 mm pour les bancs, 3 mm pour les pieds des meubles. les pieds fer peuvent présenter des irrégularités d'apparence (rayures, grain, etc) sans qu'il s'agisse d'un défaut.
Allonges des tables et des cotés des meubles	Placage chêne sur multiplis de bois massif ou panneau de particules
Dessus et tablettes verre des tables basses	Verre épaisseur 12 mm, coins adoucis, sauf FA26, épaisseur 19 mm
Assemblages	Tenons, mortaises, queues d'arondes pour les tiroirs, chevilles à l'ancienne
Carcasse et dossier des chaises (sauf réf D20)	Hêtre massif
Assises des chaises	Galette amovible : panneaux de particules recouvert de mousse de polyuréthane densité 40Kg/M3. Tissue suivant échantillons

Caractéristiques particulières à certains modèles de la collection

Réf FA1, FA2 et FA8 : façades des tiroirs et des portes	MDF (médium densité forte) ou rajouter l'option placage (chêne sauf D20)
Réf D20 : bandeau du dossier de la chaise	Finition laquée obligatoire sur le MDF (pas de teinte bois)

FINITIONS RÉALISÉES à la MAIN:

très grand choix de teintes bois et de laques couleurs

Teinte à l'eau* et /ou laque cellulosique, fond dur polyuréthane.

Vieillessement patine antique, vernis cellulosique, cire naturelle et patine poussière.

Possibilité de patine décorateur, patine demi-antiquaire : même tarif.

* Les teintes bois ne peuvent se réaliser que sur les parties fabriquées en CHÊNE ou placage de CHÊNE.

Les teintes bois réalisées sur du Hêtre peuvent présenter des écarts de finition avec les meubles fabriqués en Chêne.



Réf FA19

Table repas

2 allonges "papillon" 50 cm

Fermée : L2200 P1100 H770 mm

Ouverte : L3200 P1100 H770 mm

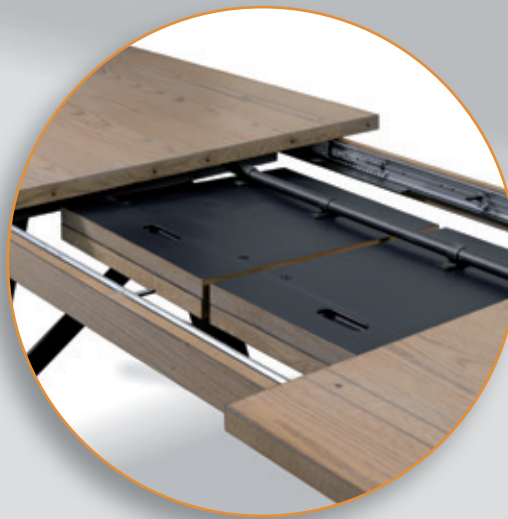

Dessus et traverses longues sous plateau :
Chêne Galice ACG
Traverses du bout du cadre sous plateau :
Canon de Fusil ACFU
Dessous des allonges et intérieur table :
NON MODIFIABLE Canon de Fusil ACFU
Pieds métal traité Canon de Fusil ACFU
Patine antique

Prix modèle présenté : réf FA19 sans
supplément

Finition bande devis peut être supprimée
sur demande



Réf FA19

Table repas 220x110

Pieds métal,

2 allonges intégrées "Papillon,"

Coulisses métal synchronisées.

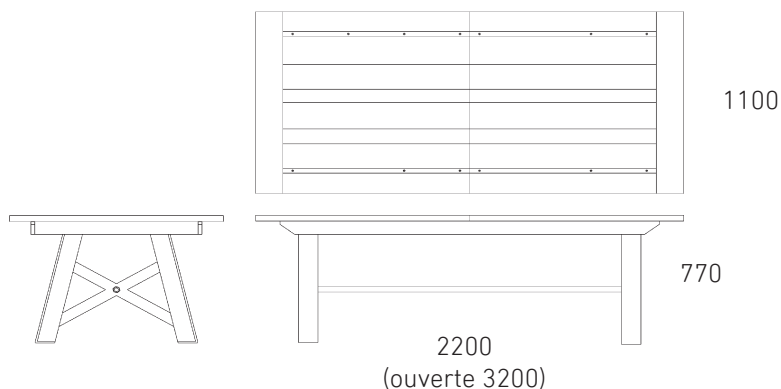

GRUPPO
meubles
INTERMOBEL

Caractéristiques communes aux modèles de la collection

Fabrication, principales matières, essences ou matériaux mis en oeuvre dans les parties apparentes de la collection.

Emboîtures des dessus des meubles et des tables	Chêne massif
Panneaux des dessus des meubles, des tables et des portes (sauf références FA1, FA2 et FA8)	Placage chêne sur multiplis de bois massif ou panneau de particules
Façades des tiroirs (sauf références FA1, FA2 et FA8)	Chêne massif
Structure des façades et des cotés des meubles, corniche et cadre (emboîture) des portes	Chêne massif
Structure des arrières, caisses tiroirs, étagères, socles	Frêne ou Chêne ou Châtaignier ou Hêtre massif
Tables : piètement en bois et ceintures	Chêne massif
Panneaux : des arrières, des fonds et de corniches, séparation intérieure des meubles	Placage Chêne ou Frêne sur panneaux de particules ou MDF (medium densité forte)
Piètements en fer des tables et des meubles	Fers INDUSTRIEL profilés 10 mm d'épaisseur pour les tables, 5 mm pour les bancs, 3 mm pour les pieds des meubles. les pieds fer peuvent présenter des irrégularités d'apparence (rayures, grain, etc) sans qu'il s'agisse d'un défaut.
Allonges des tables et des cotés des meubles	Placage chêne sur multiplis de bois massif ou panneau de particules
Dessus et tablettes verre des tables basses	Verre épaisseur 12 mm, coins adoucis, sauf FA26, épaisseur 19 mm
Assemblages	Tenons, mortaises, queues d'arondes pour les tiroirs, chevilles à l'ancienne
Carcasse et dossier des chaises (sauf réf D20)	Hêtre massif
Assises des chaises	Galette amovible : panneaux de particules recouvert de mousse de polyuréthane densité 40Kg/M3. Tissu suivant échantillons

Caractéristiques particulières à certains modèles de la collection

Réf FA1, FA2 et FA8 : façades des tiroirs et des portes	MDF (médium densité forte) ou rajouter l'option placage (chêne sauf D20)
Réf D20 : bandeau du dossier de la chaise	Finition laquée obligatoire sur le MDF (pas de teinte bois)

FINITIONS RÉALISÉES à la MAIN:

très grand choix de teintes bois et de laques couleurs

Teinte à l'eau* et /ou laque cellulosique, fond dur polyuréthane.

Vieillessement patine antique, vernis cellulosique, cire naturelle et patine poussière.

Possibilité de patine décorateur, patine demi-antique : même tarif.

* Les teintes bois ne peuvent se réaliser que sur les parties fabriquées en CHÊNE ou placage de CHÊNE.

Les teintes bois réalisées sur du Hêtre peuvent présenter des écarts de finition avec les meubles fabriqués en Chêne.

ANTOINE MOREL
Charme et Chic



Meuble livré monté (sauf pieds)
Fabrication européenne



Réf FA25

Table repas

*Dessus céramique,
2 allonges "papillon" 50 cm.*

Fermée : L2200 P1100 H770 mm

Ouverte : L3200 P1100 H770 mm

Emboitures du dessus, emboitures et panneaux des allonges, traverses longues sous plateau : Chêne Galice ACG
Panneaux du dessus en céramique : BASALT BLACK
Traverses du bout du cadre sous plateau : Canon de Fusil ACFU
Dessous des allonges et intérieur table : NON MODIFIABLE : Canon de Fusil ACFU
Pieds métal traité Canon de Fusil ACFU
Patine antique

Allonges plaquées chêne en série

Prix modèle présenté :
réf. FA25 sans supplément

Options avec suppléments :
réf. FA25CA plus-value panneaux des allonges en céramique
réf. FA25-1 plus-value pour céramique IRON GRAY

Réf D20

Chaise

L420 P520 H820 mm

Carcasse : Canon de Fusil ACFU
Tissu assise catégorie A : JOINT 611
Tissu capitons catégorie A : JOINT 604
Patine antique

Personnalisable : avec pochoir ou étiquette sur bandeau dossier coté dos ou assise.

Prix modèle présenté : réf. D20
Tissu Cat. A sans supplément



Réf FA25

Table répas

Pieds métal, panneaux du dessous en céramique,
2 allonges intégrées "Papillon" plaquées chêne,
Coulisses métal synchronisées.

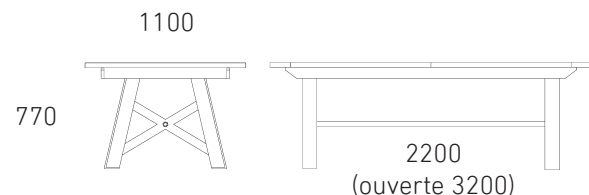

Réf D20

Chaise assise tapissée

Galette amovible 4 capitons,
Étiquette dossier personnalisable,
Tissus suivant échantillons : catégories de
prix A, B ou C.

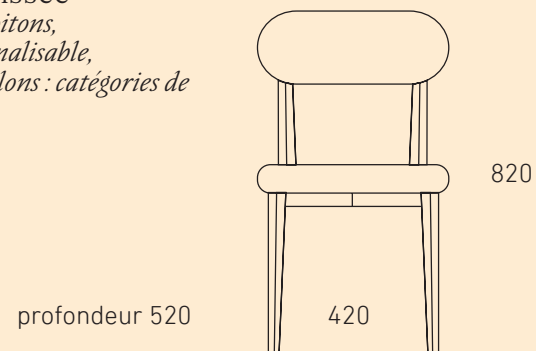

Caractéristiques communes aux modèles de la collection
Fabrication, principales matières, essences ou matériaux mis en oeuvre dans les parties
apparentes de la collection.

Emboîtures des dessus des meubles et des tables	Chêne massif
Panneaux des dessus des meubles, des tables et des portes (sauf références FA1, FA2 et FA8)	Placage chêne sur multiplis de bois massif ou panneau de particules
Façades des tiroirs (sauf références FA1, FA2 et FA8)	Chêne massif
Structure des façades et des cotés des meubles, corniche et cadre (emboîture) des portes	Chêne massif
Structure des arrières, caisses tiroirs, étagères, socles	Frêne ou Chêne ou Châtaignier ou Hêtre massif
Tables : piètement en bois et ceintures	Chêne massif
Panneaux : des arrières, des fonds et de corniches, séparation intérieure des meubles	Placage Chêne ou Frêne sur panneaux de particules ou MDF (medium densité forte)
Piètements en fer des tables et des meubles	Fers INDUSTRIEL profilés 10 mm d'épaisseur pour les tables, 5 mm pour les bancs, 3 mm pour les pieds des meubles. les pieds fer peuvent présenter des irrégularités d'apparence (rayures, grain, etc) sans qu'il s'agisse d'un défaut.
Allonges des tables et des cotés des meubles	Placage chêne sur multiplis de bois massif ou panneau de particules
Dessus et tablettes verre des tables basses	Verre épaisseur 12 mm, coins adoucis, sauf FA26, épaisseur 19 mm
Assemblages	Tenons, mortaises, queues d'arondes pour les tiroirs, chevilles à l'ancienne
Carcasse et dossier des chaises (sauf réf D20)	Hêtre massif
Assises des chaises	Galette amovible : panneaux de particules recouvert de mousse de polyuréthane densité 40Kg/M3. Tissu suivant échantillons

Caractéristiques particulières à certains modèles de la collection

Réf FA1, FA2 et FA8 : façades des tiroirs et des portes	MDF (médium densité forte) ou rajouter l'option placage (chêne sauf D20)
Réf D20 : bandeau du dossier de la chaise	Finition laquée obligatoire sur le MDF (pas de teinte bois)

meubles
GRUP
O
INTERMOBEL

FINITIONS RÉALISÉES à la MAIN:

très grand choix de teintes bois et de laques couleurs

Teinte à l'eau* et /ou laque cellulosique, fond dur polyuréthane.

Vieillessement patine antique, vernis cellulosique, cire naturelle et patine poussière.

Possibilité de patine décorateur, patine demi-antiquaire : même tarif.

* Les teintes bois ne peuvent se réaliser que sur les parties fabriquées en CHÊNE ou placage de CHÊNE.

Les teintes bois réalisées sur du Hêtre peuvent présenter des écarts de finition avec les meubles fabriqués en Chêne.

ANTOINE MOREL
Charme et Chic



Meuble livré monté (sauf pieds)
Fabrication européenne



Réf FA26
Table repas
plateau verre

L2200 P1100 H770 mm



Traverse sous dessous de verre : Chêne Galice ACG
Pieds métal traité Canon Fusil ACFU
Patine antiquaire
Plateau verre fixe sans allonges épaisseur 19 mm

Prix modèle présenté : réf. FA26 sans suppléments

Réf FA26

Table dessus verre
pieds métal,
plateau fixe sans allonges.

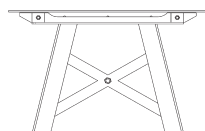

1100

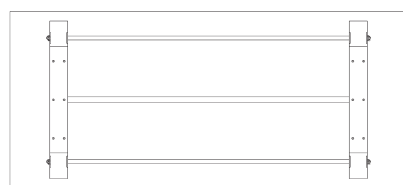

2200

770

Réf FA7

Petit bahut
2 portes battantes à gauche,
1 porte coulissante à droite,
1 tiroir, 1 séparation intérieure,
et 2 étagères.

L1650 P530 H980 mm

Réf FA36

Grande vitrine de librairie
À droite : 1 porte coulissante,
4 étagères.
À gauche : bloc 3 tiroirs, 3 étagères.

L1240 P420 H2090 mm



Caractéristiques communes aux modèles de la collection
Fabrication, principales matières, essences ou matériaux mis en oeuvre dans les parties
apparentes de la collection.

Emboîtures des dessus des meubles et des tables	Chêne massif
Panneaux des dessus des meubles, des tables et des portes (sauf références FA1, FA2 et FA8)	Placage chêne sur multiplis de bois massif ou panneau de particules
Façades des tiroirs (sauf références FA1, FA2 et FA8)	Chêne massif
Structure des façades et des cotés des meubles, corniche et cadre (emboîture) des portes	Chêne massif
Structure des arrières, caisses tiroirs, étagères, socles	Frêne ou Chêne ou Châtaignier ou Hêtre massif
Tables : piètement en bois et ceintures	Chêne massif
Panneaux : des arrières, des fonds et de corniches, séparation intérieure des meubles	Placage Chêne ou Frêne sur panneaux de particules ou MDF (medium densité forte)
Piètements en fer des tables et des meubles	Fers INDUSTRIEL profilés 10 mm d'épaisseur pour les tables, 5 mm pour les bancs, 3 mm pour les pieds des meubles. les pieds fer peuvent présenter des irrégularités d'apparence (rayures, grain, etc) sans qu'il s'agisse d'un défaut.
Allonges des tables et des cotés des meubles	Placage chêne sur multiplis de bois massif ou panneau de particules
Dessus et tablettes verre des tables basses	Verre épaisseur 12 mm, coins adoucis, sauf FA26, épaisseur 19 mm
Assemblages	Tenons, mortaises, queues d'arondes pour les tiroirs, chevilles à l'ancienne
Carcasse et dossier des chaises (sauf réf D20)	Hêtre massif
Assises des chaises	Galette amovible : panneaux de particules recouvert de mousse de polyuréthane densité 40Kg/M3. Tissu suivant échantillons

Caractéristiques particulières à certains modèles de la collection

Réf FA1, FA2 et FA8 : façades des tiroirs et des portes	MDF (médium densité forte) ou rajouter l'option placage (chêne sauf D20)
Réf D20 : bandeau du dossier de la chaise	Finition laquée obligatoire sur le MDF (pas de teinte bois)

FINITIONS RÉALISÉES à la MAIN:

très grand choix de teintes bois et de laques couleurs

Teinte à l'eau* et /ou laque cellulosique, fond dur polyuréthane.

Vieillessement patine antique, vernis cellulosique, cire naturelle et patine poussière.

Possibilité de patine décorateur, patine demi-antiquaire : même tarif.

* Les teintes bois ne peuvent se réaliser que sur les parties fabriquées en CHÊNE ou placage de CHÊNE.

Les teintes bois réalisées sur du Hêtre peuvent présenter des écarts de finition avec les meubles fabriqués en Chêne.

ANTOINE MOREL
Charme et Chic



Meuble livré monté (sauf pieds)
Fabrication européenne

Réf FA41

Banc Assise bois et pieds métal L2100 mm
L2100 P350 H475 mm

Réf FA41B

Banc Assise bois et pieds métal L1700 mm
L1700 P350 H475 mm

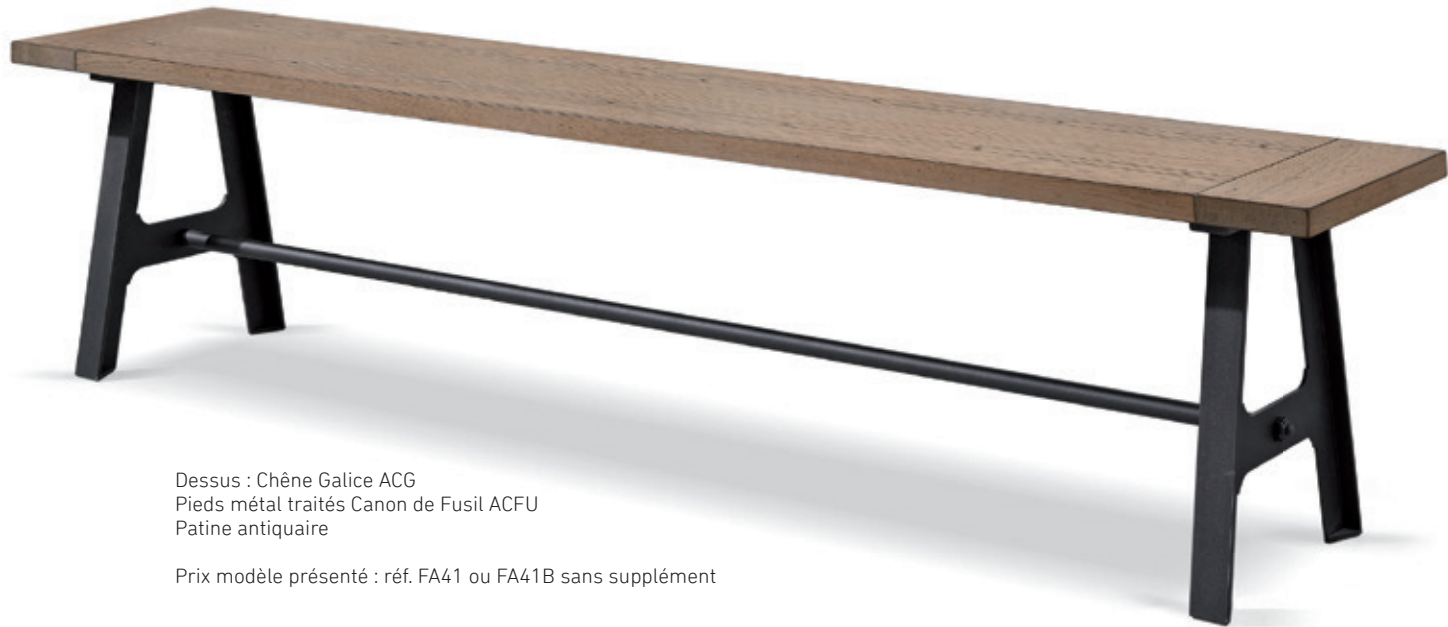

Dessus : Chêne Galice ACG
Pieds métal traités Canon de Fusil ACFU
Patine antique

Prix modèle présenté : réf. FA41 ou FA41B sans supplément



Réf FA41
Banc pieds métal L2100

2100 ou 1700

Réf FA41B
Banc pieds métal L1700



Caractéristiques communes aux modèles de la collection
Fabrication, principales matières, essences ou matériaux mis en oeuvre dans les parties apparentes de la collection.

Emboîtures des dessus des meubles et des tables	Chêne massif
Panneaux des dessus des meubles, des tables et des portes (sauf références FA1, FA2 et FA8)	Placage chêne sur multiplis de bois massif ou panneau de particules
Façades des tiroirs (sauf références FA1, FA2 et FA8)	Chêne massif
Structure des façades et des cotés des meubles, corniche et cadre (emboîture) des portes	Chêne massif
Structure des arrières, caisses tiroirs, étagères, socles	Frêne ou Chêne ou Châtaignier ou Hêtre massif
Tables : piètement en bois et ceintures	Chêne massif
Panneaux : des arrières, des fonds et de corniches, séparation intérieure des meubles	Placage Chêne ou Frêne sur panneaux de particules ou MDF (medium densité forte)
Piètements en fer des tables et des meubles	Fers INDUSTRIEL profilés 10 mm d'épaisseur pour les tables, 5 mm pour les bancs, 3 mm pour les pieds des meubles. les pieds fer peuvent présenter des irrégularités d'apparence (rayures, grain, etc) sans qu'il s'agisse d'un défaut.
Allonges des tables et des cotés des meubles	Placage chêne sur multiplis de bois massif ou panneau de particules
Dessus et tablettes verre des tables basses	Verre épaisseur 12 mm, coins adoucis, sauf FA26, épaisseur 19 mm
Assemblages	Tenons, mortaises, queues d'arondes pour les tiroirs, chevilles à l'ancienne
Carcasse et dossier des chaises (sauf réf D20)	Hêtre massif
Assises des chaises	Galette amovible : panneaux de particules recouvert de mousse de polyuréthane densité 40Kg/M3. Tissu suivant échantillons

Caractéristiques particulières à certains modèles de la collection

Réf FA1, FA2 et FA8 : façades des tiroirs et des portes	MDF (médium densité forte) ou rajouter l'option placage (chêne sauf D20)
Réf D20 : bandeau du dossier de la chaise	Finition laquée obligatoire sur le MDF (pas de teinte bois)

FINITIONS RÉALISÉES à la MAIN:

très grand choix de teintes bois et de laques couleurs

Teinte à l'eau* et /ou laque cellulosique, fond dur polyuréthane.

Vieillessement patine antique, vernis cellulosique, cire naturelle et patine poussière.

Possibilité de patine décorateur, patine demi-antiquaire : même tarif.

* Les teintes bois ne peuvent se réaliser que sur les parties fabriquées en CHÊNE ou placage de CHÊNE.

Les teintes bois réalisées sur du Hêtre peuvent présenter des écarts de finition avec les meubles fabriqués en Chêne.

Réf FA39

Bibliothèque 2 corps
2 portes coulissantes,
3 portes ouvrantes,
1 tirette.

L1850 P530 H2300 mm

Façade des portes, tirette, dessus du
corps bas : Chêne Galice ACG
Carcasse extérieure et socle :
Gris Castor AC38
1 réchamps boudin de la corniche
(option supplément) :
Chêne Galice ACG
Intérieur meubles et étagères :
Chamois AC74
Patine antique.

Prix modèle présenté :
Réf. FA39 + supplément réchamps



Réf FA39

Bibliothèque 2 corps

5 portes, 1 tirette:

Corps haut : 2 portes coulissantes croisillons en métal, 1 séparation intérieure.

Corps bas : 3 portes battantes et 1 tirette, 2 séparations intérieures.



meubles
INTERMOBEL

Caractéristiques communes aux modèles de la collection

Fabrication, principales matières, essences ou matériaux mis en oeuvre dans les parties apparentes de la collection.

Emboîtures des dessus des meubles et des tables	Chêne massif
Panneaux des dessus des meubles, des tables et des portes (sauf références FA1, FA2 et FA8)	Placage chêne sur multiplis de bois massif ou panneau de particules
Façades des tiroirs (sauf références FA1, FA2 et FA8)	Chêne massif
Structure des façades et des cotés des meubles, corniche et cadre (emboîture) des portes	Chêne massif
Structure des arrières, caisses tiroirs, étagères, socles	Frêne ou Chêne ou Châtaignier ou Hêtre massif
Tables : piètement en bois et ceintures	Chêne massif
Panneaux : des arrières, des fonds et de corniches, séparation intérieure des meubles	Placage Chêne ou Frêne sur panneaux de particules ou MDF (medium densité forte)
Piètements en fer des tables et des meubles	Fers INDUSTRIEL profilés 10 mm d'épaisseur pour les tables, 5 mm pour les bancs, 3 mm pour les pieds des meubles. les pieds fer peuvent présenter des irrégularités d'apparence (rayures, grain, etc) sans qu'il s'agisse d'un défaut.
Allonges des tables et des cotés des meubles	Placage chêne sur multiplis de bois massif ou panneau de particules
Dessus et tablettes verre des tables basses	Verre épaisseur 12 mm, coins adoucis, sauf FA26, épaisseur 19 mm
Assemblages	Tenons, mortaises, queues d'arondes pour les tiroirs, chevilles à l'ancienne
Carcasse et dossier des chaises (sauf réf D20)	Hêtre massif
Assises des chaises	Galette amovible : panneaux de particules recouvert de mousse de polyuréthane densité 40Kg/M3. Tissu suivant échantillons

Caractéristiques particulières à certains modèles de la collection

Réf FA1, FA2 et FA8 : façades des tiroirs et des portes	MDF (médium densité forte) ou rajouter l'option placage (chêne sauf D20)
Réf D20 : bandeau du dossier de la chaise	Finition laquée obligatoire sur le MDF (pas de teinte bois)

FINITIONS RÉALISÉES à la MAIN:

très grand choix de teintes bois et de laques couleurs

Teinte à l'eau* et /ou laque cellulosique, fond dur polyuréthane.

Vieillessement patine antique, vernis cellulosique, cire naturelle et patine poussière.

Possibilité de patine décorateur, patine demi-antiquaire : même tarif.

* Les teintes bois ne peuvent se réaliser que sur les parties fabriquées en CHÊNE ou placage de CHÊNE.

Les teintes bois réalisées sur du Hêtre peuvent présenter des écarts de finition avec les meubles fabriqués en Chêne.

ANTOINE MOREL
Charme et Chic



Meuble livré monté (sauf pieds)
Fabrication européenne

Réf FA36

Grande vitrine de librairie
 1 porte coulissante, 4 étagères.
 3 tiroirs, 3 étagères.

L1240 P420 H2090 mm



Dessus : Canon de Fusil ACFU
 Carcasse extérieure, façades des tiroirs, cotés intérieurs et étagères : Chêne Galice ACG
 Porte coulissante : Chêne Reglisse ACR
 Intérieurs tiroirs Chamois AC74
 Fond intérieur, socle en bois : Canon de Fusil ACFU
 Pieds fer traités Canon de Fusil ACFU
 Patine antique

Traverse haute : "1928". Suppression motif pochoir ou personnalisation sur demande (voir suppléments sur tarif)

Prix modèle présenté : réf. FA36 sans suppléments

Réf FA4

Vitrine de collectionneur

L740 P420 H1450 mm



Dessus, carcasse extérieure, emboîtures des portes : Chêne Galice ACG
 Réchamps moulures des portes : Canon de Fusil ACFU
 Intérieur meuble : Chamois AC74
 Socle en bois : Canon de Fusil ACFU
 Pieds fer traités Canon de Fusil ACFU
 Patine antique

Traverse haute : "ARCACHON 1925". Suppression motif pochoir ou personnalisation sur demande (voir suppléments sur tarif)

Prix modèle présenté :
 réf. FA4 + supplément réchamps

Réf FA36

Grande vitrine de libraire

À droite : 1 porte coulissante, 4 étagères.

À gauche : bloc 3 tiroirs, 3 étagères.

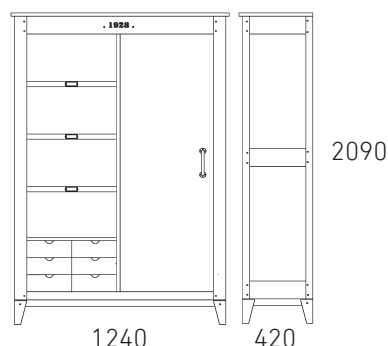

Réf FA4

Vitrine de collectionneur

2 portes battantes, 3 étagères en verre.

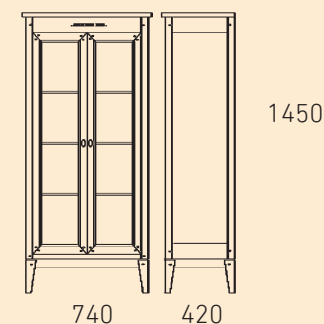

meubles
INTERMOBEL

Caractéristiques communes aux modèles de la collection

Fabrication, principales matières, essences ou matériaux mis en oeuvre dans les parties apparentes de la collection.

Emboîtures des dessus des meubles et des tables	Chêne massif
Panneaux des dessus des meubles, des tables et des portes (sauf références FA1, FA2 et FA8)	Placage chêne sur multiplis de bois massif ou panneau de particules
Façades des tiroirs (sauf références FA1, FA2 et FA8)	Chêne massif
Structure des façades et des cotés des meubles, corniche et cadre (emboîture) des portes	Chêne massif
Structure des arrières, caisses tiroirs, étagères, socles	Frêne ou Chêne ou Châtaignier ou Hêtre massif
Tables : piètement en bois et ceintures	Chêne massif
Panneaux : des arrières, des fonds et de corniches, séparation intérieure des meubles	Placage Chêne ou Frêne sur panneaux de particules ou MDF (medium densité forte)
Piètements en fer des tables et des meubles	Fers INDUSTRIEL profilés 10 mm d'épaisseur pour les tables, 5 mm pour les bancs, 3 mm pour les pieds des meubles. les pieds fer peuvent présenter des irrégularités d'apparence (rayures, grain, etc) sans qu'il s'agisse d'un défaut.
Allonges des tables et des cotés des meubles	Placage chêne sur multiplis de bois massif ou panneau de particules
Dessus et tablettes verre des tables basses	Verre épaisseur 12 mm, coins adoucis, sauf FA26, épaisseur 19 mm
Assemblages	Tenons, mortaises, queues d'arondes pour les tiroirs, chevilles à l'ancienne
Carcasse et dossier des chaises (sauf réf D20)	Hêtre massif
Assises des chaises	Galette amovible : panneaux de particules recouvert de mousse de polyuréthane densité 40Kg/M3. Tissue suivant échantillons

Caractéristiques particulières à certains modèles de la collection

Réf FA1, FA2 et FA8 : façades des tiroirs et des portes	MDF (médium densité forte) ou rajouter l'option placage (chêne sauf D20)
Réf D20 : bandeau du dossier de la chaise	Finition laquée obligatoire sur le MDF (pas de teinte bois)

FINITIONS RÉALISÉES à la MAIN:

très grand choix de teintes bois et de laques couleurs

Teinte à l'eau* et /ou laque cellulosique, fond dur polyuréthane.

Vieillessement patine antique, vernis cellulosique, cire naturelle et patine poussière.

Possibilité de patine décorateur, patine demi-antiquaire : même tarif.

* Les teintes bois ne peuvent se réaliser que sur les parties fabriquées en CHÊNE ou placage de CHÊNE.

Les teintes bois réalisées sur du Hêtre peuvent présenter des écarts de finition avec les meubles fabriqués en Chêne.

ANTOINE MOREL
Charme et Chic



Meuble livré monté (sauf pieds)
Fabrication européenne



Réf FA40
Bonnetière

L1056 P600 H2015 mm

Carcasse du meuble : Gris Castor AC38
Façade porte : Chêne Galice ACG
Réchamps boudin de la corniche
(option supplément) : Chêne Galice ACG
Intérieur meubles et étagères : Chamois AC74
Patine antique.

Prix modèle présenté :
réf. FA40 + supplément réchamps

Réf FA40

Bonnetière

1 porte battante serrure à gauche,
4 étagères sur crémaillères bois.

2015

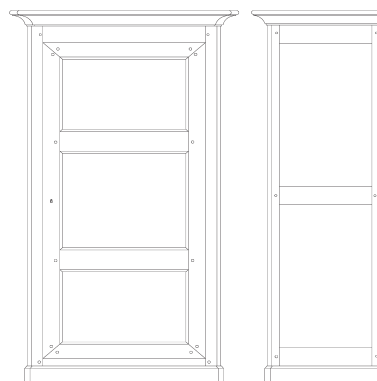

1056

600



Caractéristiques communes aux modèles de la collection Fabrication, principales matières, essences ou matériaux mis en oeuvre dans les parties apparentes de la collection.

Emboîtures des dessus des meubles et des tables	Chêne massif
Panneaux des dessus des meubles, des tables et des portes (sauf références FA1, FA2 et FA8)	Placage chêne sur multiplis de bois massif ou panneau de particules
Façades des tiroirs (sauf références FA1, FA2 et FA8)	Chêne massif
Structure des façades et des cotés des meubles, corniche et cadre (emboîture) des portes	Chêne massif
Structure des arrières, caisses tiroirs, étagères, socles	Frêne ou Chêne ou Châtaignier ou Hêtre massif
Tables : piètement en bois et ceintures	Chêne massif
Panneaux : des arrières, des fonds et de corniches, séparation intérieure des meubles	Placage Chêne ou Frêne sur panneaux de particules ou MDF (medium densité forte)
Piètements en fer des tables et des meubles	Fers INDUSTRIEL profilés 10 mm d'épaisseur pour les tables, 5 mm pour les bancs, 3 mm pour les pieds des meubles. les pieds fer peuvent présenter des irrégularités d'apparence (rayures, grain, etc) sans qu'il s'agisse d'un défaut.
Allonges des tables et des cotés des meubles	Placage chêne sur multiplis de bois massif ou panneau de particules
Dessus et tablettes verre des tables basses	Verre épaisseur 12 mm, coins adoucis, sauf FA26, épaisseur 19 mm
Assemblages	Tenons, mortaises, queues d'arondes pour les tiroirs, chevilles à l'ancienne
Carcasse et dossier des chaises (sauf réf D20)	Hêtre massif
Assises des chaises	Galette amovible : panneaux de particules recouvert de mousse de polyuréthane densité 40Kg/M3. Tissu suivant échantillons

Caractéristiques particulières à certains modèles de la collection

Réf FA1, FA2 et FA8 : façades des tiroirs et des portes	MDF (médium densité forte) ou rajouter l'option placage (chêne sauf D20)
Réf D20 : bandeau du dossier de la chaise	Finition laquée obligatoire sur le MDF (pas de teinte bois)

FINITIONS RÉALISÉES à la MAIN:

très grand choix de teintes bois et de laques couleurs

Teinte à l'eau* et /ou laque cellulosique, fond dur polyuréthane.

Vieillessement patine antique, vernis cellulosique, cire naturelle et patine poussière.

Possibilité de patine décorateur, patine demi-antiquaire : même tarif.

* Les teintes bois ne peuvent se réaliser que sur les parties fabriquées en CHÊNE ou placage de CHÊNE.

Les teintes bois réalisées sur du Hêtre peuvent présenter des écarts de finition avec les meubles fabriqués en Chêne.

ANTOINE MOREL
Charme et Chic



Meuble livré monté (sauf pieds)
Fabrication européenne

Réf FA2

Semainier

Décor polychrome

7 tiroirs

L740 P420 H1240 mm



Dessus et carcasse : Chêne Galice ACG

Façade tiroirs MULTICOLORE (LAQUE OBLIGATOIRE) : de haut en bas et de gauche à droite T1 : Jaune AC86, Aubergine AC40 et Gris Fusain AC35 / T2 : Turquoise AC57, Artichaut AC32 et Rose dragée AC44 / T3 : Rouge Chine AC21, Gris Galet AC33 et Vert Kiwi AC66 / T4 : Chamois AC74, Jaune AC86 et Corail AC23 / T5 : Pétrole AC65, Aubergine AC40 et Gris Boiserie AC36 / T6 : Blanc AC04, Chocolat AC73 et Rose Indien AC42 / T7 : Bleu Cobalt AC54, Corail AC23 et Vert Tileul AC63

Intérieur tiroirs : Chamois AC74

Socle en bois : Canon de Fusil ACFU

Pieds fer traité Canon de Fusil ACFU

Patine antique

Prix modèle présenté : réf. FA2 sans suppléments

Réf FA1

Confiturier

Décor arc en ciel

1 tiroir, 1 porte

L640 P420 H1000 mm



Dessus et carcasse : Gris Castor AC38

Façade tiroir imitation 3 tiroirs (LAQUE OBLIGATOIRE) : de gauche à droite Turquoise AC57, Gris Boiserie AC36, Rose Indien AC42

Façade porte imitation 7 tiroirs (LAQUE OBLIGATOIRE) : de haut en bas et de gauche à droite : T1 Rouge Chine AC21, Vert Tileul AC63 / T2 Rose Dragée AC44, Bleu Cobalt AC54 / T3 Corail AC23 / T4 Jaune AC86 / T5 Pétrole AC65

Intérieur et étagère : Chamois AC74

Socle en bois : Canon de Fusil ACFU

Pieds fer traité Canon de Fusil ACFU

Patine antique

Prix modèle présenté : réf. FA1 sans suppléments

Réf FA2

Semainier

7 tiroirs chacun imitation
3 tiroirs.

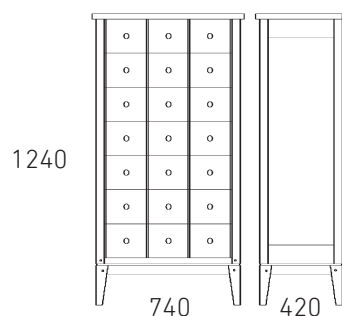

GRUPPO
m u e b l e s
INTERMOBEL

Réf FA1

Confiturier

1 tiroir en haut (imitation 3 tiroirs),
1 porte battante (imitation 7 tiroirs),
charnières à droite, 1 étagère.

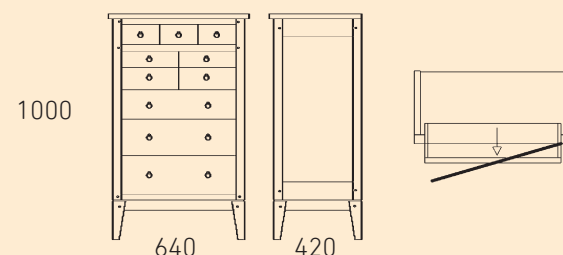

Caractéristiques communes aux modèles de la collection

Fabrication, principales matières, essences ou matériaux mis en oeuvre dans les parties apparentes de la collection.

Emboîtures des dessus des meubles et des tables	Chêne massif
Panneaux des dessus des meubles, des tables et des portes (sauf références FA1, FA2 et FA8)	Placage chêne sur multiplis de bois massif ou panneau de particules
Façades des tiroirs (sauf références FA1, FA2 et FA8)	Chêne massif
Structure des façades et des cotés des meubles, corniche et cadre (emboîture) des portes	Chêne massif
Structure des arrières, caisses tiroirs, étagères, socles	Frêne ou Chêne ou Châtaignier ou Hêtre massif
Tables : piètement en bois et ceintures	Chêne massif
Panneaux : des arrières, des fonds et de corniches, séparation intérieure des meubles	Placage Chêne ou Frêne sur panneaux de particules ou MDF (medium densité forte)
Piètements en fer des tables et des meubles	Fers INDUSTRIEL profilés 10 mm d'épaisseur pour les tables, 5 mm pour les bancs, 3 mm pour les pieds des meubles. les pieds fer peuvent présenter des irrégularités d'apparence (rayures, grain, etc) sans qu'il s'agisse d'un défaut.
Allonges des tables et des cotés des meubles	Placage chêne sur multiplis de bois massif ou panneau de particules
Dessus et tablettes verre des tables basses	Verre épaisseur 12 mm, coins adoucis, sauf FA26, épaisseur 19 mm
Assemblages	Tenons, mortaises, queues d'arondes pour les tiroirs, chevilles à l'ancienne
Carcasse et dossier des chaises (sauf réf D20)	Hêtre massif
Assises des chaises	Galette amovible : panneaux de particules recouvert de mousse de polyuréthane densité 40Kg/M3. Tissu suivant échantillons

Caractéristiques particulières à certains modèles de la collection

Réf FA1, FA2 et FA8 : façades des tiroirs et des portes	MDF (médium densité forte) ou rajouter l'option placage (chêne sauf D20)
Réf D20 : bandeau du dossier de la chaise	Finition laquée obligatoire sur le MDF (pas de teinte bois)

FINITIONS RÉALISÉES à la MAIN:

très grand choix de teintes bois et de laques couleurs

Teinte à l'eau* et /ou laque cellulosique, fond dur polyuréthane.

Vieillessement patine antique, vernis cellulosique, cire naturelle et patine poussière.

Possibilité de patine décorateur, patine demi-antiquaire : même tarif.

* Les teintes bois ne peuvent se réaliser que sur les parties fabriquées en CHÊNE ou placage de CHÊNE.

Les teintes bois réalisées sur du Hêtre peuvent présenter des écarts de finition avec les meubles fabriqués en Chêne.

ANTOINE MOREL
Charme et Chic



Meuble livré monté (sauf pieds)
Fabrication européenne

Réf FA3

Meuble de bistrot
4 portes, 3 tiroirs.

L1190 P420 H1320 mm



Dessus, carcasse du meuble,
façades de tiroirs :
Chêne Galice ACG
Réchampis panneaux des portes :
Canon Fusil ACFU
Intérieur meuble et tiroirs, étagères :
Chamois AC74
Socle en bois : Canon de fusil ACFU
Pieds métal traité Canon Fusil ACFU
Patine antique

Prix modèle présenté :
réf. FA3 supplément réchampis

collection **Factory**

meubles
INTERMOBEL

Réf FA9

Cartonnier
3 tiroirs, 2 portes.

L1120 P420 H1150 mm



Dessus, carcasse du meuble, façades de tiroirs, socle : Chêne Galice ACG
Façade des deux portes : Chêne Reglisse ACR
Intérieur meuble et tiroirs, étagères : Chamois AC74
Patine antique

Prix sur modèle présenté : réf. FA9 sans suppléments

Réf FA3

Meuble de bistrot
4 portes battantes, 3 tiroirs.

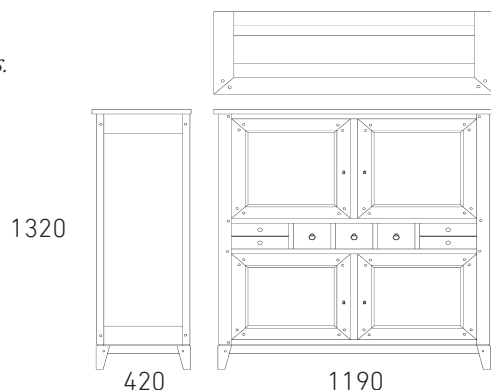

Réf FA9

Cartonnier
3 tiroirs en haut,
2 portes battantes imitation tiroirs,
1 séparation intérieure et 4 étagères.

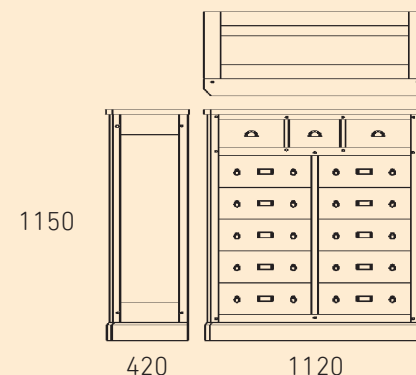

Caractéristiques communes aux modèles de la collection

Fabrication, principales matières, essences ou matériaux mis en oeuvre dans les parties apparentes de la collection.

Emboîtures des dessus des meubles et des tables	Chêne massif
Panneaux des dessus des meubles, des tables et des portes (sauf références FA1, FA2 et FA8)	Placage chêne sur multiplis de bois massif ou panneau de particules
Façades des tiroirs (sauf références FA1, FA2 et FA8)	Chêne massif
Structure des façades et des cotés des meubles, corniche et cadre (emboîture) des portes	Chêne massif
Structure des arrières, caisses tiroirs, étagères, socles	Frêne ou Chêne ou Châtaignier ou Hêtre massif
Tables : piètement en bois et ceintures	Chêne massif
Panneaux : des arrières, des fonds et de corniches, séparation intérieure des meubles	Placage Chêne ou Frêne sur panneaux de particules ou MDF (medium densité forte)
Piètements en fer des tables et des meubles	Fers INDUSTRIEL profilés 10 mm d'épaisseur pour les tables, 5 mm pour les bancs, 3 mm pour les pieds des meubles. les pieds fer peuvent présenter des irrégularités d'apparence (rayures, grain, etc) sans qu'il s'agisse d'un défaut.
Allonges des tables et des cotés des meubles	Placage chêne sur multiplis de bois massif ou panneau de particules
Dessus et tablettes verre des tables basses	Verre épaisseur 12 mm, coins adoucis, sauf FA26, épaisseur 19 mm
Assemblages	Tenons, mortaises, queues d'arondes pour les tiroirs, chevilles à l'ancienne
Carcasse et dossier des chaises (sauf réf D20)	Hêtre massif
Assises des chaises	Galette amovible : panneaux de particules recouvert de mousse de polyuréthane densité 40Kg/M3. Tissu suivant échantillons

Caractéristiques particulières à certains modèles de la collection

Réf FA1, FA2 et FA8 : façades des tiroirs et des portes	MDF (médium densité forte) ou rajouter l'option placage (chêne sauf D20)
Réf D20 : bandeau du dossier de la chaise	Finition laquée obligatoire sur le MDF (pas de teinte bois)

FINITIONS RÉALISÉES à la MAIN:

très grand choix de teintes bois et de laques couleurs

Teinte à l'eau* et /ou laque cellulosique, fond dur polyuréthane.

Vieillessement patine antique, vernis cellulosique, cire naturelle et patine poussière.

Possibilité de patine décorateur, patine demi-antiquaire : même tarif.

* Les teintes bois ne peuvent se réaliser que sur les parties fabriquées en CHÊNE ou placage de CHÊNE.

Les teintes bois réalisées sur du Hêtre peuvent présenter des écarts de finition avec les meubles fabriqués en Chêne.

ANTOINE MOREL
Charme et Chic



Meuble livré monté (sauf pieds)
Fabrication européenne



Réf FA31

Table basse verre
Pieds métal

L1350 P750 H380 mm

Traverse sous dessous de verre :
Chêne Galice ACG
Pieds métal traité Canon Fusil ACFU
Patine antique

Prix modèle présenté : réf. FA31 sans suppléments



Réf FA30

Table basse bois
Pieds métal

L1350 P750 H380 mm

Dessus : Chêne Galice ACG
Pieds métal traité Canon Fusil ACFU
Patine antique

Prix modèle présenté : réf. FA30 sans suppléments

Réf FA31

Table basse dessus verre
pieds métal.

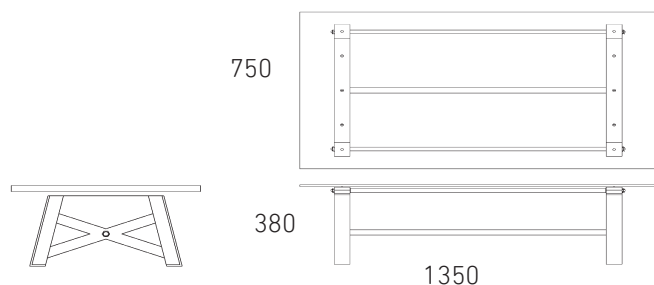

Réf FA30

Table basse dessus bois
pieds métal.

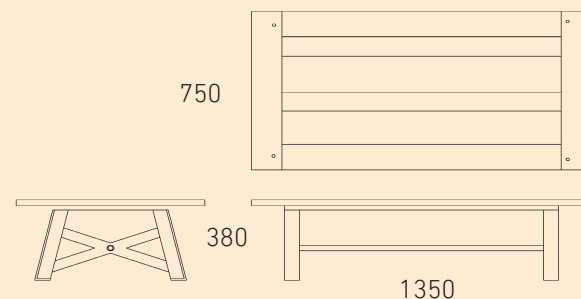

Caractéristiques communes aux modèles de la collection

Fabrication, principales matières, essences ou matériaux mis en oeuvre dans les parties apparentes de la collection.

Emboîtures des dessus des meubles et des tables	Chêne massif
Panneaux des dessus des meubles, des tables et des portes (sauf références FA1, FA2 et FA8)	Placage chêne sur multiplis de bois massif ou panneau de particules
Façades des tiroirs (sauf références FA1, FA2 et FA8)	Chêne massif
Structure des façades et des cotés des meubles, corniche et cadre (emboîture) des portes	Chêne massif
Structure des arrières, caisses tiroirs, étagères, socles	Frêne ou Chêne ou Châtaignier ou Hêtre massif
Tables : piètement en bois et ceintures	Chêne massif
Panneaux : des arrières, des fonds et de corniches, séparation intérieure des meubles	Placage Chêne ou Frêne sur panneaux de particules ou MDF (medium densité forte)
Piètements en fer des tables et des meubles	Fers INDUSTRIEL profilés 10 mm d'épaisseur pour les tables, 5 mm pour les bancs, 3 mm pour les pieds des meubles. les pieds fer peuvent présenter des irrégularités d'apparence (rayures, grain, etc) sans qu'il s'agisse d'un défaut.
Allonges des tables et des cotés des meubles	Placage chêne sur multiplis de bois massif ou panneau de particules
Dessus et tablettes verre des tables basses	Verre épaisseur 12 mm, coins adoucis, sauf FA26, épaisseur 19 mm
Assemblages	Tenons, mortaises, queues d'arondes pour les tiroirs, chevilles à l'ancienne
Carcasse et dossier des chaises (sauf réf D20)	Hêtre massif
Assises des chaises	Galette amovible : panneaux de particules recouvert de mousse de polyuréthane densité 40Kg/M3. Tissue suivant échantillons

Caractéristiques particulières à certains modèles de la collection

Réf FA1, FA2 et FA8 : façades des tiroirs et des portes	MDF (médium densité forte) ou rajouter l'option placage (chêne sauf D20)
Réf D20 : bandeau du dossier de la chaise	Finition laquée obligatoire sur le MDF (pas de teinte bois)

FINITIONS RÉALISÉES à la MAIN:

très grand choix de teintes bois et de laques couleurs

Teinte à l'eau* et /ou laque cellulosique, fond dur polyuréthane.

Vieillessement patine antique, vernis cellulosique, cire naturelle et patine poussière.

Possibilité de patine décorateur, patine demi-antiquaire : même tarif.

* Les teintes bois ne peuvent se réaliser que sur les parties fabriquées en CHÊNE ou placage de CHÊNE.

Les teintes bois réalisées sur du Hêtre peuvent présenter des écarts de finition avec les meubles fabriqués en Chêne.



Réf FA32 et FA55
Table basse Nomade
3 tiroirs.

FA32 : L1000 P500 H380 mm
FA55 : L1300 P750 H380 mm

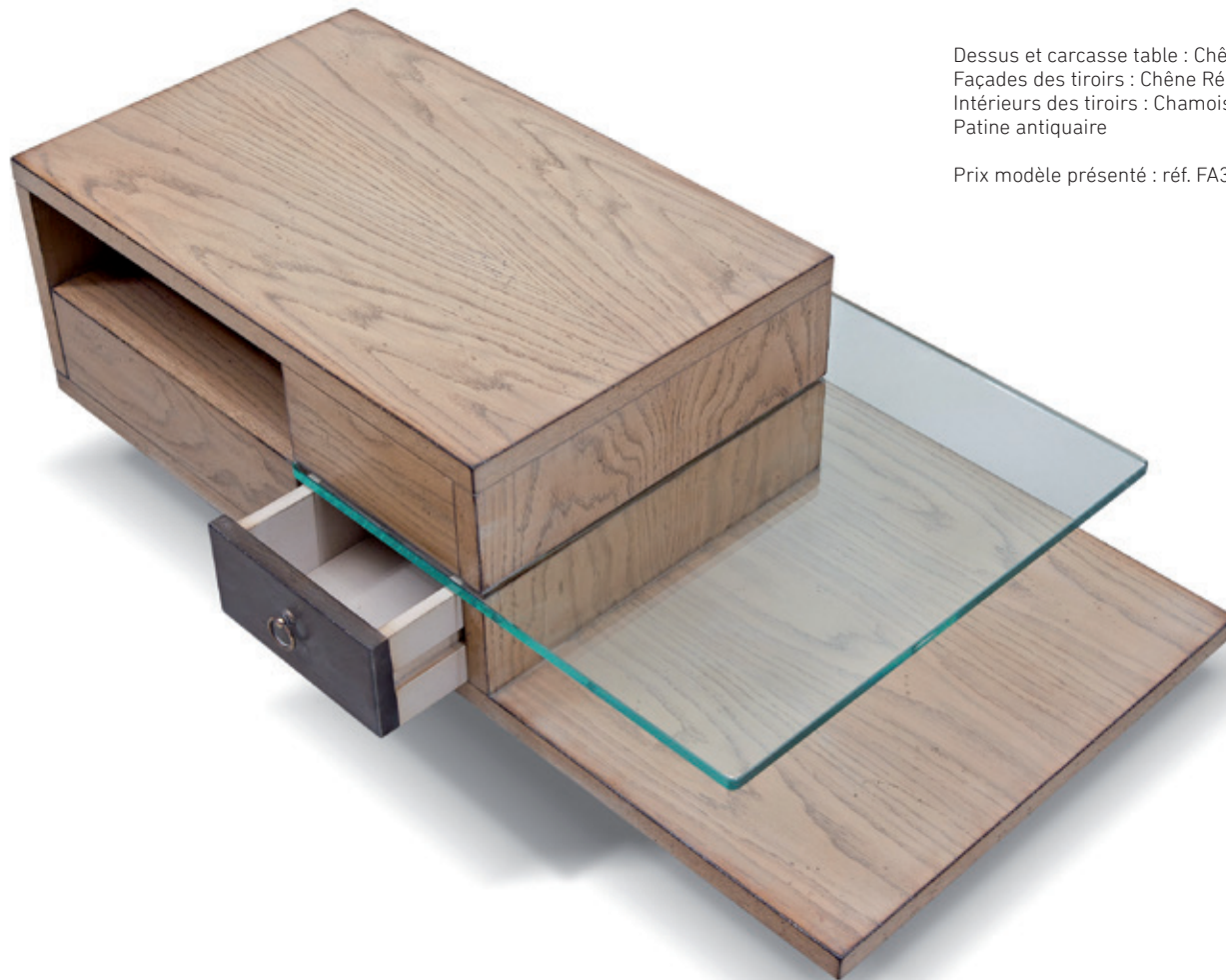

Dessus et carcasse table : Chêne Galice ACG
Façades des tiroirs : Chêne Réglisse ACR
Intérieurs des tiroirs : Chamois AC74
Patine antique

Prix modèle présenté : réf. FA32 ou FA55 sans suppléments

Réf FA32

Table basse NOMADE

3 tiroirs,
4 roulettes bandage caoutchouc.

Largeur 1000
Profondeur 500
Hauteur 380 mm

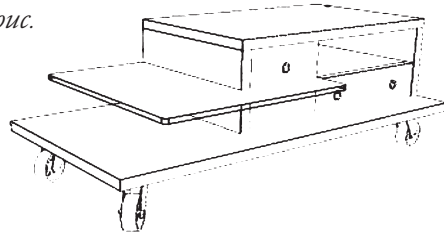

Réf FA55

Table basse NOMADE

3 tiroirs,
4 roulettes bandage caoutchouc.

Largeur 1300
Profondeur 750
Hauteur 380 mm

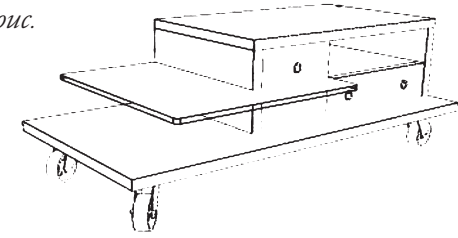

Caractéristiques communes aux modèles de la collection

Fabrication, principales matières, essences ou matériaux mis en oeuvre dans les parties apparentes de la collection.

Emboîtures des dessus des meubles et des tables	Chêne massif
Panneaux des dessus des meubles, des tables et des portes (sauf références FA1, FA2 et FA8)	Placage chêne sur multiplis de bois massif ou panneau de particules
Façades des tiroirs (sauf références FA1, FA2 et FA8)	Chêne massif
Structure des façades et des cotés des meubles, corniche et cadre (emboîture) des portes	Chêne massif
Structure des arrières, caisses tiroirs, étagères, socles	Frêne ou Chêne ou Châtaignier ou Hêtre massif
Tables : piètement en bois et ceintures	Chêne massif
Panneaux : des arrières, des fonds et de corniches, séparation intérieure des meubles	Placage Chêne ou Frêne sur panneaux de particules ou MDF (medium densité forte)
Piètements en fer des tables et des meubles	Fers INDUSTRIEL profilés 10 mm d'épaisseur pour les tables, 5 mm pour les bancs, 3 mm pour les pieds des meubles. les pieds fer peuvent présenter des irrégularités d'apparence (rayures, grain, etc) sans qu'il s'agisse d'un défaut.
Allonges des tables et des cotés des meubles	Placage chêne sur multiplis de bois massif ou panneau de particules
Dessus et tablettes verre des tables basses	Verre épaisseur 12 mm, coins adoucis, sauf FA26, épaisseur 19 mm
Assemblages	Tenons, mortaises, queues d'arondes pour les tiroirs, chevilles à l'ancienne
Carcasse et dossier des chaises (sauf réf D20)	Hêtre massif
Assises des chaises	Galette amovible : panneaux de particules recouvert de mousse de polyuréthane densité 40Kg/M3. Tissu suivant échantillons

Caractéristiques particulières à certains modèles de la collection

Réf FA1, FA2 et FA8 : façades des tiroirs et des portes	MDF (médium densité forte) ou rajouter l'option placage (chêne sauf D20)
Réf D20 : bandeau du dossier de la chaise	Finition laquée obligatoire sur le MDF (pas de teinte bois)

FINITIONS RÉALISÉES à la MAIN:

très grand choix de teintes bois et de laques couleurs

Teinte à l'eau* et /ou laque cellulosique, fond dur polyuréthane.

Vieillessement patine antique, vernis cellulosique, cire naturelle et patine poussière.

Possibilité de patine décorateur, patine demi-antiquaire : même tarif.

* Les teintes bois ne peuvent se réaliser que sur les parties fabriquées en CHÊNE ou placage de CHÊNE.

Les teintes bois réalisées sur du Hêtre peuvent présenter des écarts de finition avec les meubles fabriqués en Chêne.

Réf FA33

Table basse dessus verre
Pieds charpente

L1300 P750 H380 mm

Dessus : verre
 Piètement et traverses sous dessus en verre :
 Chêne Galice ACG
 Tablette basse : Chêne Galice ACG
 Réchamps chant de la tablette basse (option
 supplément) : Canon de Fusil ACFU
 Patine antique

Prix modèle présenté :
 réf. FA33 + supplément réchamps



Réf FA17

Meuble TV
*2 portes, 1 niche,
 1 tiroir.*

L1500 P420 H586 mm

Dessus, carcasse du meuble et
 intérieur niche :
 Chêne Galice ACG
 Façades du tiroir et des 2 portes :
 Chêne réglisse ACR
 Intérieur meuble et tiroir :
 Chamois AC74
 Socle en bois : Canon de fusil ACFU
 Pieds fer traité Canon Fusil ACFU
 Patine antique

Prix modèle présenté :
 réf. FA17 sans supplément



Réf FA33

Table basse dessus verre
pieds charpente.

Largeur 1300
Profondeur 750
Hauteur 380 mm

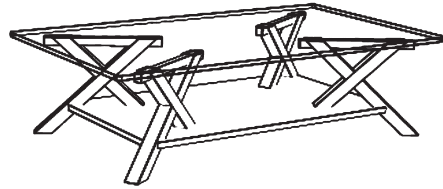

Réf FA17

Meuble TV
*2 portes battantes sur les cotés
1 niche avec 1 étagère
et 1 tiroir au centre.*

586

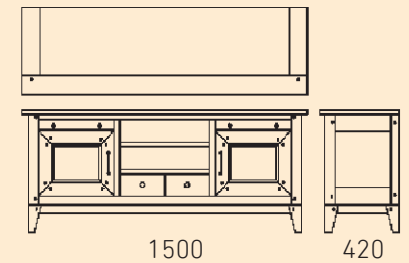

Caractéristiques communes aux modèles de la collection
Fabrication, principales matières, essences ou matériaux mis en oeuvre dans les parties
apparentes de la collection.

Emboîtures des dessus des meubles et des tables	Chêne massif
Panneaux des dessus des meubles, des tables et des portes (sauf références FA1, FA2 et FA8)	Placage chêne sur multiplis de bois massif ou panneau de particules
Façades des tiroirs (sauf références FA1, FA2 et FA8)	Chêne massif
Structure des façades et des cotés des meubles, corniche et cadre (emboîture) des portes	Chêne massif
Structure des arrières, caisses tiroirs, étagères, socles	Frêne ou Chêne ou Châtaignier ou Hêtre massif
Tables : piètement en bois et ceintures	Chêne massif
Panneaux : des arrières, des fonds et de corniches, séparation intérieure des meubles	Placage Chêne ou Frêne sur panneaux de particules ou MDF (medium densité forte)
Piètements en fer des tables et des meubles	Fers INDUSTRIEL profilés 10 mm d'épaisseur pour les tables, 5 mm pour les bancs, 3 mm pour les pieds des meubles. les pieds fer peuvent présenter des irrégularités d'apparence (rayures, grain, etc) sans qu'il s'agisse d'un défaut.
Allonges des tables et des cotés des meubles	Placage chêne sur multiplis de bois massif ou panneau de particules
Dessus et tablettes verre des tables basses	Verre épaisseur 12 mm, coins adoucis, sauf FA26, épaisseur 19 mm
Assemblages	Tenons, mortaises, queues d'arondes pour les tiroirs, chevilles à l'ancienne
Carcasse et dossier des chaises (sauf réf D20)	Hêtre massif
Assises des chaises	Galette amovible : panneaux de particules recouvert de mousse de polyuréthane densité 40Kg/M3. Tissue suivant échantillons

Caractéristiques particulières à certains modèles de la collection

Réf FA1, FA2 et FA8 : façades des tiroirs et des portes	MDF (médium densité forte) ou rajouter l'option placage (chêne sauf D20)
Réf D20 : bandeau du dossier de la chaise	Finition laquée obligatoire sur le MDF (pas de teinte bois)

FINITIONS RÉALISÉES à la MAIN:

très grand choix de teintes bois et de laques couleurs

Teinte à l'eau* et /ou laque cellulosique, fond dur polyuréthane.

Vieillessement patine antique, vernis cellulosique, cire naturelle et patine poussière.

Possibilité de patine décorateur, patine demi-antiquaire : même tarif.

* Les teintes bois ne peuvent se réaliser que sur les parties fabriquées en CHÊNE ou placage de CHÊNE.

Les teintes bois réalisées sur du Hêtre peuvent présenter des écarts de finition avec les meubles fabriqués en Chêne.

Atelier Compas



Atelier Compas

Une collection industrielle atypique !

C'est en chinant dans l'atelier de mon serrurier que mon regard s'est arrêté sur cette vieille tôle rivetée et ces pieds en fer plié complètement rouillés...

Oui! Voilà enfin l'inspiration que je cherchais :

Le mélange du veinage chaleureux du bois de chêne, de l'acier pour les pieds et les poignées, et d'une imitation de tôle sur bois à s'y méprendre pour les portes.

Voici l'alchimie qui confère un charme fou et une originalité indéniable à ma collection.

La qualité artisanale de fabrication des meubles et de réalisation des patines, rend chaque meuble unique et démarque votre intérieur par sa personnalité.

Intemporels et originaux, ces meubles agrémenteront avec charme et élégance votre intérieur.

ANTOINE MOREL
Charme et Chic



Réf AT100

Table repas

2 allonges "papillon" 50 cm, piétement IPN métal

Fermée : L2200 P1100 H770 mm

Ouverte : L3200 P1100 H770 mm

Emboitures et traverses : Chêne Cordoue ACCO

Piétement et panneaux centraux : Acier Patiné ACP

Dessous et intérieur table : Canon de Fusil ACFU

Patine antique (sauf sur parties en imitation tôle traitées en décorateur)

Prix modèle présenté : Réf AT110 sans supplément

Existe également en dimensions L1800 P1000 H 770 mm réf. AT110

Dimension ouverte L2500 P1000 H770 mm (1 allonge "papillon" de 700 mm)

Option plateau tout chêne.

Réf AT100

Table repas
2 allonges "papillon" 50 cm,
Piétement IPN métal

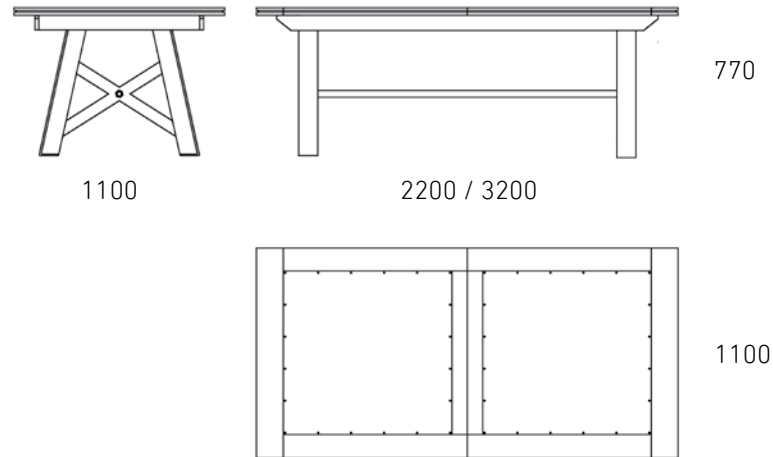

meubles
INTERMOBEL

Caractéristiques communes aux modèles de la collection
Fabrication, principales matières, essences ou matériaux mis en oeuvre dans les parties apparentes de la collection.

Emboîture et dessus des tables	Plaquage chêne épaisseur 10/10ème. Alésage massif
Façades de tiroirs	Chêne massif si finition teinte chêne, sinon MDF hydrofuge
Façades de portes	Plaquage de chêne sur MFD, alésage massif si finition teinte chêne, sinon MDF hydrofuge
Structures de meubles	Structure chêne massif et panneaux de côtés plaquage chêne 10/10ème sur MDF pour les meubles à côtés panneaux. Panneaux MDF plaqués chêne 10/10ème et alésage massif pour les meubles en structures à panneaux
Coulisses	Coulisses extraction totale, sauf sur les tiroirs centraux des bahuts C0200 et C0230 en coulisseaux bois
Structures des arrières, étagères et caisson tiroirs	Divers bois (frêne, châtaigner ou hêtre)
Tables	Plateaux plaquage chêne sur panneaux de particules, partie centrale MDF hydrofuge. Finition « rivetée » décorative. Piétement tilleul pour la référence C0100, acier pour les références AT100-AT105-AT110 et AT115
Allonge des tables	Plaquage de chêne 10/10ème sur panneaux de particules
Piètements fer tables	Profilé IPN épaisseur 10 mm mécano soudé. <i>Les pièces en fer comme les plateaux centraux des tables en imitation tôle peuvent présenter des aspérités, rugosités et taches provenant de la nature même du fer ou de l'imitation que réalisons (sur les panneaux MDF), sans qu'il s'agisse de défaut.</i>
Assemblages	Tenons et mortaises, lamello, et queue d'aronde
Chaise (réf D20)	Structure hêtre massif sauf dossier cintré en MDF. Assise amovible en panneau de particule garnie de mousse polyuréthane densité 40 kg / m3 et ornée de capitons

FINITIONS RÉALISÉES à la MAIN:

très grand choix de teintes bois et de laques couleurs

Teinte à l'eau* et /ou laque cellulosique, fond dur polyuréthane.

Vieillessement patine antique, vernis cellulosique, cire naturelle et patine poussière.

Possibilité de patine décorateur, patine demi-antiquaire : même tarif.

* Les teintes bois ne peuvent se réaliser que sur les parties fabriquées en CHÊNE ou placage de CHÊNE.

Les teintes bois réalisées sur du Hêtre peuvent présenter des écarts de finition avec les meubles fabriqués en Chêne.

ANTOINE MOREL
Charme et Chic



Meuble livré monté sauf pieds
Fabrication européenne



Réf CO100

Table carrée

4 volets escamotables. Panneau central MDF avec faux rivets

Fermée : L1240 P1240 H750 mm

Ouverte : Ø1700 H750 mm

Plateau : Chêne Cordoue ACCO et acier patiné ACP (au centre)
Ceinture + pieds : Acier Patiné ACP et Blanc sur Acier Patiné
Patine antique (sauf sur parties en imitation tôle traitées en décorateur)

Prix modèle présenté : Réf CO100 sans supplément

Réf CO100

Table carrée 1240x1240 mm
4 volets escamotables,
dimension ouverte : diamètre 1700 mm
Panneau central MDF avec faux rivets

meubles
INTERMOBEL

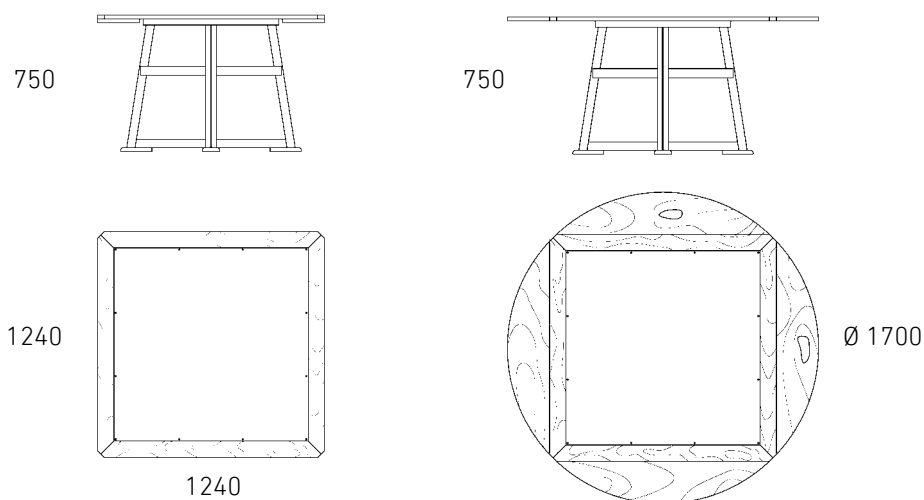

Caractéristiques communes aux modèles de la collection
Fabrication, principales matières, essences ou matériaux mis en oeuvre dans les parties apparentes de la collection.

Emboîture et dessus des tables	Plaquage chêne épaisseur 10/10ème. Alésage massif
Façades de tiroirs	Chêne massif si finition teinte chêne, sinon MDF hydrofuge
Façades de portes	Plaquage de chêne sur MFD, alésage massif si finition teinte chêne, sinon MDF hydrofuge
Structures de meubles	Structure chêne massif et panneaux de côtés plaquage chêne 10/10ème sur MDF pour les meubles à côtés panneaux. Panneaux MDF plaqués chêne 10/10ème et alésage massif pour les meubles en structures à panneaux
Coulisses	Coulisses extraction totale, sauf sur les tiroirs centraux des bahuts C0200 et C0230 en coulisseaux bois
Structures des arrières, étagères et caisson tiroirs	Divers bois (frêne, châtaigner ou hêtre)
Tables	Plateaux plaquage chêne sur panneaux de particules, partie centrale MDF hydrofuge. Finition « rivetée » décorative. Piétement tilleul pour la référence C0100, acier pour les références AT100-AT105-AT110 et AT115
Allonge des tables	Plaquage de chêne 10/10ème sur panneaux de particules
Piètements fer tables	Profilé IPN épaisseur 10 mm mécano soudé. <i>Les pièces en fer comme les plateaux centraux des tables en imitation tôle peuvent présenter des aspérités, rugosités et taches provenant de la nature même du fer ou de l'imitation que réalisons (sur les panneaux MDF), sans qu'il s'agisse de défaut.</i>
Assemblages	Tenons et mortaises, lamello, et queue d'aronde
Chaise (réf D20)	Structure hêtre massif sauf dossier cintré en MDF. Assise amovible en panneau de particule garnie de mousse polyuréthane densité 40 kg / m3 et ornée de capitons

FINITIONS RÉALISÉES à la MAIN:

très grand choix de teintes bois et de laques couleurs

Teinte à l'eau* et /ou laque cellulosique, fond dur polyuréthane.

Vieillessement patine antique, vernis cellulosique, cire naturelle et patine poussière.

Possibilité de patine décorateur, patine demi-antiquaire : même tarif.

* Les teintes bois ne peuvent se réaliser que sur les parties fabriquées en CHÊNE ou placage de CHÊNE.

Les teintes bois réalisées sur du Hêtre peuvent présenter des écarts de finition avec les meubles fabriqués en Chêne.

ANTOINE MOREL
Charme et Chic



Meuble livré monté sauf pieds
Fabrication européenne



1 Réf AT200

Bahut

1 porte coulissante MDF imitation tôle, 1 étagère bois, 1 porte ouvrante vitrée (verre dépoli) et grillagée, 1 étagère bois 3 tiroirs montés sur coulisses invisibles extraction totale, 4 pieds en fer.

L2200 P500 H1050 mm

Carcasse, et façades tiroirs : Chêne Cordoue ACCO
Piètement et portes : Acier Patiné ACP.
Intérieurs : Chamois AC74.
Patine antique (sauf sur parties en imitation tôle traitées en décorateur)
Prix modèle présenté :
Réf AT200 sans supplément.
Existe en version porte verre dépoli non grillagée réf. AT230.

2 Réf AT700

Meuble d'Appui

1 porte MDF imitation tôle, 3 étagères bois, 1 porte imitation 5 tiroirs, 2 étagères, 1 niche, 4 pieds en fer

L1500 P450 H1450 mm

Carcasse et porte imitation 5 tiroirs : Chêne Cordoue ACCO
Piètement et porte imitation tôle rivetée : Acier Patiné ACP
Intérieur : Chamois AC74
Patine antique (sauf sur parties en imitation tôle traitées en décorateur)
Prix modèle présenté :
Réf AT700 sans supplément.

3 Réf AT100

Table Repas

2 allonges "papillon" 50 cm, Piètement IPN métal

L2200 P1100 H770 mm (fermée)

L3200 P1000 H770 cm (ouverte)

Emboitures et traverses : Chêne Cordoue ACCO
Piètement et panneaux centraux : Acier Patiné ACP.
Dessous et intérieur table : Canon de Fusil ACFU. Patine antique (sauf sur parties en imitation tôle traitées en décorateur)
Prix modèle présenté :
Réf AT100 sans supplément
Existe également en dimensions L180 P1000 H 770 mm réf. AT110
Option plateau tout chêne.

4 Réf D20

Chaise tapissée

Dossier MDF, assise garnie plaque agglomérée et mousse HR 35 Kg/m³
L420 P520 H 820 mm

Carcasse : Acier Patiné ACP
Dossiers : Corail sur Acier et Moutarde sur Acier
Tissu CAT B : joint 303 Patine décorateur
Prix modèle présenté :
Réf D20 tissu catégorie B.

Réf AT200

Bahut

1 porte coulissante MDF imitation tôle,
1 étagère bois, 1 porte ouvrante vitrée (verre dépoli) et grillagée,
1 étagère bois, tiroirs montés sur coulisses invisibles extraction totale,
4 pieds en fer

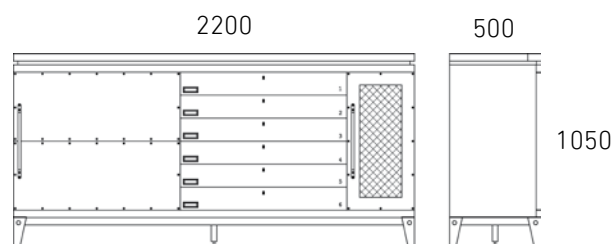

Réf AT700

Meuble d'Appui

1 porte MDF imitation tôle,
3 étagères bois,
1 porte imitation 5 tiroirs,
2 étagères,
1 niche,
4 pieds en fer

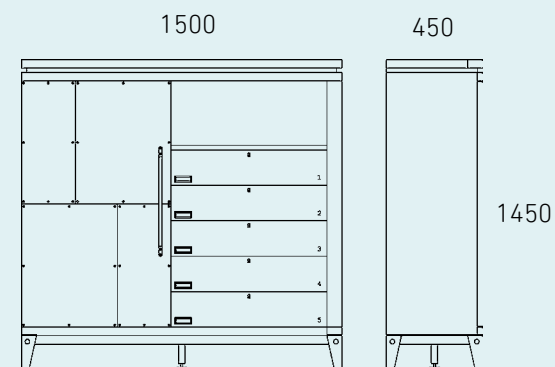

Caractéristiques communes aux modèles de la collection
Fabrication, principales matières, essences ou matériaux mis en oeuvre dans les parties
apparentes de la collection.

Emboîture et dessus des tables	Plaquage chêne épaisseur 10/10ème. Alésage massif
Façades de tiroirs	Chêne massif si finition teinte chêne, sinon MDF hydrofuge
Façades de portes	Plaquage de chêne sur MFD, alésage massif si finition teinte chêne, sinon MDF hydrofuge
Structures de meubles	Structure chêne massif et panneaux de côtés plaquage chêne 10/10ème sur MDF pour les meubles à côtés panneaux. Panneaux MDF plaqués chêne 10/10ème et alésage massif pour les meubles en structures à panneaux
Coulisses	Coulisses extraction totale, sauf sur les tiroirs centraux des bahuts C0200 et C0230 en coulisseaux bois
Structures des arrières, étagères et caisson tiroirs	Divers bois (frêne, châtaigner ou hêtre)
Tables	Plateaux plaquage chêne sur panneaux de particules, partie centrale MDF hydrofuge. Finition « rivetée » décorative. Piétement tilleul pour la référence C0100, acier pour les références AT100-AT105-AT110 et AT115
Allonge des tables	Plaquage de chêne 10/10ème sur panneaux de particules
Piètements fer tables	Profilé IPN épaisseur 10 mm mécano soudé. Les pièces en fer comme les plateaux centraux des tables en imitation tôle peuvent présenter des aspérités, rugosités et taches provenant de la nature même du fer ou de l'imitation que réalisons (sur les panneaux MDF), sans qu'il s'agisse de défaut.
Assemblages	Tenons et mortaises, lamello, et queue d'aronde
Chaise (réf D20)	Structure hêtre massif sauf dossier cintré en MDF. Assise amovible en panneau de particule garnie de mousse polyuréthane densité 40 kg / m3 et ornée de capitons

meubles
INTERMOBEL

FINITIONS RÉALISÉES à la MAIN:

très grand choix de teintes bois et de laques couleurs

Teinte à l'eau* et /ou laque cellulosique, fond dur polyuréthane.

Vieillessement patine antique, vernis cellulosique, cire naturelle et patine poussière.

Possibilité de patine décorateur, patine demi-antiquaire : même tarif.

* Les teintes bois ne peuvent se réaliser que sur les parties fabriquées en CHÊNE ou placage de CHÊNE.

Les teintes bois réalisées sur du Hêtre peuvent présenter des écarts de finition avec les meubles fabriqués en Chêne.

ANTOINE MOREL
Charme et Chic



Meuble livré monté sauf pieds
Fabrication européenne



*Piètement cornière acier mécano soudé.
Existe également en version 4 pieds fer référence C0210*

Réf C0200

Bahut

à gauche : 1 grand tiroir sur coulisses invisibles extraction totale, 1 porte pliante imitation tôle rivetée, 1 étagère

au centre : 4 tiroirs sur coulisseaux bois

à droite : 1 porte pliante imitation tôle rivetée, 2 étagères.

L2180 P510 H1020 mm

Modèle présenté :

structure chêne Cordoue ACCO

portes et piètement laque acier patiné ACP

intérieurs laque canon de fusil ACFU

patine antique (sauf sur parties en imitation tôle traitées en décorateur)

Réf C0230

Bahut

*à gauche : 1 grand tiroir sur coulisses invisibles extraction totale
1 porte pliante imitation tôle rivetée, 1 étagère*

au centre : 4 tiroirs sur coulisseaux bois

à droite : 1 porte ouvrante imitation tôle rivetée, 2 étagères.

L1850 P510 H960 mm

Modèle présenté :

structure chêne Cordoue ACCO

portes et piètement laque acier patiné ACP

intérieurs laque canon de fusil ACFU

patine antique (sauf sur parties en imitation tôle traitées en décorateur)



Réf CO200 Bahut

à gauche : 1 grand tiroir sur coulisses invisibles extraction totale,
1 porte pliante imitation tôle rivetée - 1 étagère
au centre : 4 tiroirs sur coulisseaux bois
à droite : 1 porte pliante imitation tôle rivetée - 2 étagères
Pied cornière mécano soudé

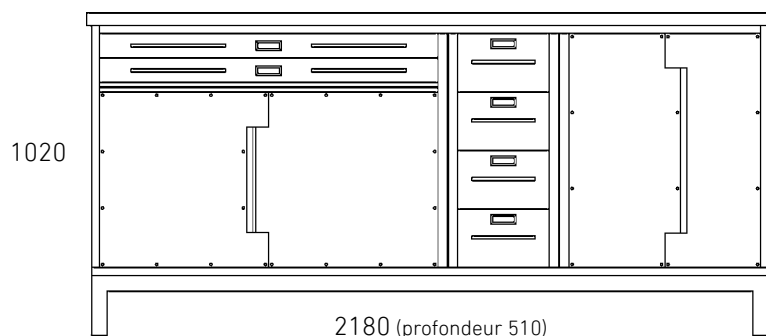

Réf CO230 Bahut

à gauche : 1 grand tiroir sur coulisses invisibles extraction totale,
1 porte pliante imitation tôle rivetée - 1 étagère
au centre : 4 tiroirs sur coulisseaux bois
à droite : 1 porte ouvrante imitation tôle rivetée - 2 étagères
4 pieds fer

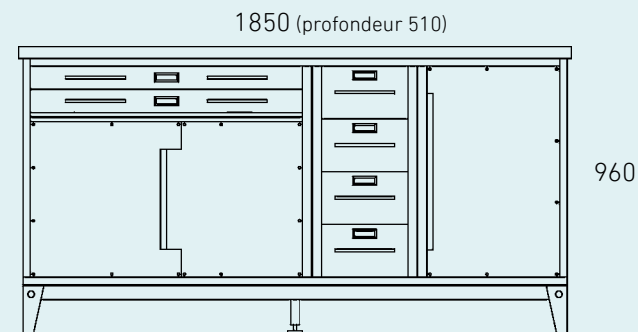

Caractéristiques communes aux modèles de la collection
Fabrication, principales matières, essences ou matériaux mis en oeuvre dans les parties
apparentes de la collection.

Emboîture et dessus des tables	Plaquage chêne épaisseur 10/10ème. Alésage massif
Façades de tiroirs	Chêne massif si finition teinte chêne, sinon MDF hydrofuge
Façades de portes	Plaquage de chêne sur MFD, alésage massif si finition teinte chêne, sinon MDF hydrofuge
Structures de meubles	Structure chêne massif et panneaux de côtés plaquage chêne 10/10ème sur MDF pour les meubles à côtés panneautés. Panneaux MDF plaqués chêne 10/10ème et alésage massif pour les meubles en structures à panneaux
Coulisses	Coulisses extraction totale, sauf sur les tiroirs centraux des bahuts CO200 et CO230 en coulisseaux bois
Structures des arrières, étagères et caisson tiroirs	Divers bois (frêne, châtaigner ou hêtre)
Tables	Plateaux plaquage chêne sur panneaux de particules, partie centrale MDF hydrofuge. Finition « rivetée » décorative. Piétement tilleul pour la référence CO100, acier pour les références AT100-AT105-AT110 et AT115
Allonge des tables	Plaquage de chêne 10/10ème sur panneaux de particules
Piètements fer tables	Profilé IPN épaisseur 10 mm mécano soudé. Les pièces en fer comme les plateaux centraux des tables en imitation tôle peuvent présenter des aspérités, rugosités et taches provenant de la nature même du fer ou de l'imitation que réalisons (sur les panneaux MDF), sans qu'il s'agisse de défaut.
Assemblages	Tenons et mortaises, lamello, et queue d'aronde
Chaise (réf D20)	Structure hêtre massif sauf dossier cintré en MDF. Assise amovible en panneau de particule garnie de mousse polyuréthane densité 40 kg / m3 et ornée de capitons

FINITIONS RÉALISÉES à la MAIN:

très grand choix de teintes bois et de laques couleurs

Teinte à l'eau* et /ou laque cellulosique, fond dur polyuréthane.

Vieillessement patine antiquaire, vernis cellulosique, cire naturelle et patine poussière.

Possibilité de patine décorateur, patine demi-antiquaire : même tarif.

* Les teintes bois ne peuvent se réaliser que sur les parties fabriquées en CHÊNE ou placage de CHÊNE.

Les teintes bois réalisées sur du Hêtre peuvent présenter des écarts de finition avec les meubles fabriqués en Chêne.

ANTOINE MOREL
Charme et Chic



Meuble livré monté sauf pieds
Fabrication européenne

GRUP
PO
INTERMOBEL

Réf AT220

Bahut

2 portes ouvrantes imitation 10 tiroirs à gauche,

1 étagère

1 porte coulissante imitation tôle rivetée à droite,

1 étagère

2 tiroirs en haut

piétement cornière acier mécano soudé

existe en version 4 pieds fer référence AT225

L2140 P500 H960 mm

Modèle présenté :

Structure chêne Cordoue ACCO

porte et piétement laque acier patiné ACP

intérieur laque chamois AC74

patine antiquaire (sauf sur parties en imitation

tôle traitées en décorateur)



Réf AT220 Bahut

2 portes ouvrantes imitation 10 tiroirs à gauche, 1 étagère
1 porte coulissante imitation tôle rivetée à droite, 1 étagère
2 tiroirs sur coulisseurs bois en haut
piètement cornière acier mécano soudé

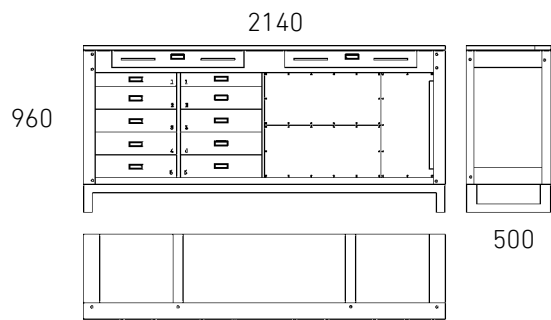

Existe en version 4 pieds fer référence AT225

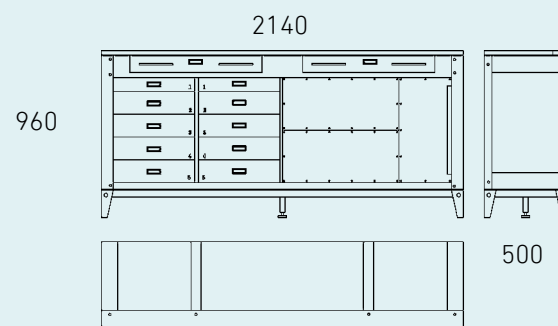

Caractéristiques communes aux modèles de la collection

Fabrication, principales matières, essences ou matériaux mis en oeuvre dans les parties apparentes de la collection.

Emboîture et dessus des tables	Plaquage chêne épaisseur 10/10ème. Alésage massif
Façades de tiroirs	Chêne massif si finition teinte chêne, sinon MDF hydrofuge
Façades de portes	Plaquage de chêne sur MFD, alésage massif si finition teinte chêne, sinon MDF hydrofuge
Structures de meubles	Structure chêne massif et panneaux de côtés plaquage chêne 10/10ème sur MDF pour les meubles à côtés panneaux. Panneaux MDF plaqués chêne 10/10ème et alésage massif pour les meubles en structures à panneaux
Coulisses	Coulisses extraction totale, sauf sur les tiroirs centraux des bahuts C0200 et C0230 en coulisseurs bois
Structures des arrières, étagères et caisson tiroirs	Divers bois (frêne, châtaigner ou hêtre)
Tables	Plateaux plaquage chêne sur panneaux de particules, partie centrale MDF hydrofuge. Finition « rivetée » décorative. Piètement tilleul pour la référence C0100, acier pour les références AT100-AT105-AT110 et AT115
Allonge des tables	Plaquage de chêne 10/10ème sur panneaux de particules
Piètements fer tables	Profilé IPN épaisseur 10 mm mécano soudé. <i>Les pièces en fer comme les plateaux centraux des tables en imitation tôle peuvent présenter des aspérités, rugosités et taches provenant de la nature même du fer ou de l'imitation que réalisons (sur les panneaux MDF), sans qu'il s'agisse de défaut.</i>
Assemblages	Tenons et mortaises, lamello, et queue d'aronde
Chaise (réf D20)	Structure hêtre massif sauf dossier cintré en MDF. Assise amovible en panneau de particule garnie de mousse polyuréthane densité 40 kg / m3 et ornée de capitons

FINITIONS RÉALISÉES à la MAIN:

très grand choix de teintes bois et de laques couleurs

Teinte à l'eau* et /ou laque cellulosique, fond dur polyuréthane.

Viellissement patine antiquaire, vernis cellulosique, cire naturelle et patine poussière.

Possibilité de patine décorateur, patine demi-antiquaire : même tarif.

* Les teintes bois ne peuvent se réaliser que sur les parties fabriquées en CHÊNE ou placage de CHÊNE.

Les teintes bois réalisées sur du Hêtre peuvent présenter des écarts de finition avec les meubles fabriqués en Chêne.

meubles
INTERMOBEL

ANTOINE MOREL
Charme et Chic



Meuble livré monté sauf pieds
Fabrication européenne



1 Réf AT740

Vitrine

1 porte vitrée, 3 étagères verre avec éclairage LED à l'arrière, 1 porte MDF imitation tôle, 3 étagères bois, 1 tiroir sur coulisses invisibles extraction totale, 4 pieds en fer.

L700 P400 H1600 mm

Carcasse : Chêne Cordoue ACCO
Piètement et tiroir : Acier Patiné ACP
Portes : Moutarde AM87 sur Acier Patiné
Intérieur : canon de fusil ACFU
Patine antique (sauf sur parties en imitation tôle traitées en décorateur)
Prix modèle présenté : Réf AT740
Existe en version sans éclairage LED réf. AT741

2 Réf AT700

Table basse relevable

2 plateaux relevables, 1 caisson rangement bouteilles, 4 pieds en fer

L120 P670 H415 mm

Dessus : Chêne Cordoue ACCO
Carcasse : Acier Patiné ACP et Blanc AM04 sur Acier Patiné
Intérieur : Corail AC23 et canon de fusil ACFU. Patine antique (sauf sur parties en imitation tôle traitées en décorateur)
Prix modèle présenté : Réf AT600 sans supplément

3 Réf AT410

Meuble TV

2 tiroirs sur coulisses invisibles extraction totale (en bas), 2 abatants (en haut), 1 niche, 1 étagère, 4 pieds en fer

L1800 P380 H585 mm

Carcasse : Chêne Cordoue ACCO
Piètement et tiroirs : Acier Patiné ACP
Abatants : Moutarde AM87 sur Acier Patiné
Intérieur : Canon de Fusil ACFU
Patine antique (sauf sur parties en imitation tôle traitées en décorateur)
Prix modèle présenté : Réf AT410 sans supplément
Existe également en L2100 mm réf. AT400 et en L1600 mm réf. AT420

4 Réf D20

Module rangement suspendu

Fixation invisible

L2250 P250 H250 mm

Carcasse : Blanc AM04 sur Acier Patiné
Prix modèle présenté : Réf AT750 sans supplément

Réf AT740

Vitrine

1 porte vitrée,
3 étagères verre avec
éclairage LED à l'arrière,
1 porte MDF imitation tôle,
3 étagères bois,
1 tiroir sur coulisses invisibles
extraction totale,
4 pieds en fer.

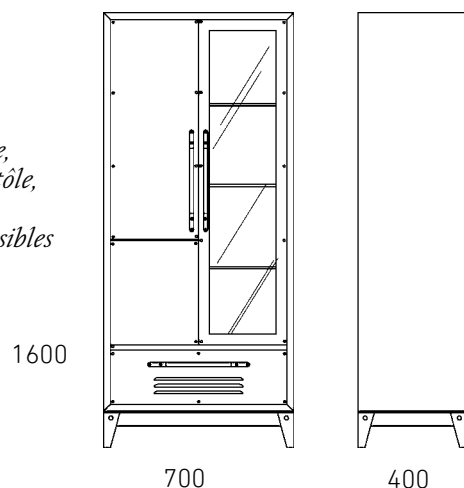

Réf AT750 Module rangement suspendu

Fixation invisible

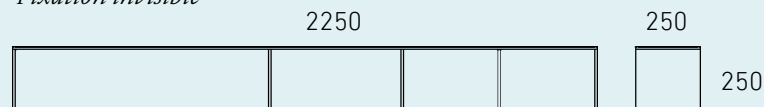

Réf AT410 Meuble TV

2 tiroirs sur coulisses invisibles extraction totale (en bas), 2 abatants (en haut),
1 niche - 1 étagère, 4 pieds en fer

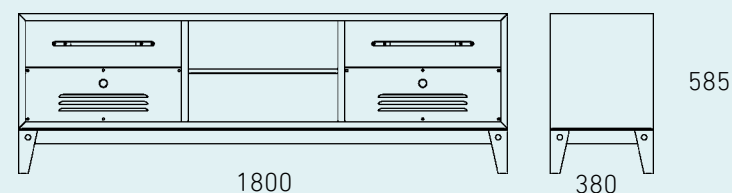

Caractéristiques communes aux modèles de la collection

Fabrication, principales matières, essences ou matériaux mis en oeuvre dans les parties apparentes de la collection.

Emboîture et dessus des tables	Plaquage chêne épaisseur 10/10ème. Alésage massif
Façades de tiroirs	Chêne massif si finition teinte chêne, sinon MDF hydrofuge
Façades de portes	Plaquage de chêne sur MFD, alésage massif si finition teinte chêne, sinon MDF hydrofuge
Structures de meubles	Structure chêne massif et panneaux de côtés plaquage chêne 10/10ème sur MDF pour les meubles à côtés panneautés. Panneaux MDF plaqués chêne 10/10ème et alésage massif pour les meubles en structures à panneaux
Coulisses	Coulisses extraction totale, sauf sur les tiroirs centraux des bahuts C0200 et C0230 en coulisseaux bois
Structures des arrières, étagères et caisson tiroirs	Divers bois (frêne, châtaigner ou hêtre)
Tables	Plateaux plaquage chêne sur panneaux de particules, partie centrale MDF hydrofuge. Finition « rivetée » décorative. Piétement tilleul pour la référence C0100, acier pour les références AT100-AT105-AT110 et AT115
Allonge des tables	Plaquage de chêne 10/10ème sur panneaux de particules
Piètements fer tables	Les pièces en fer comme les plateaux centraux des tables en imitation tôle peuvent présenter des aspérités, rugosités et taches provenant de la nature même du fer ou de l'imitation que réalisons (sur les panneaux MDF), sans qu'il s'agisse de défaut.
Assemblages	Tenons et mortaises, lamello, et queue d'aronde
Chaise (réf D20)	Structure hêtre massif sauf dossier cintré en MDF. Assise amovible en panneau de particule garnie de mousse polyuréthane densité 40 kg / m3 et ornée de capitons

meubles
INTERMOBEL

FINITIONS RÉALISÉES à la MAIN:

très grand choix de teintes bois et de laques couleurs

Teinte à l'eau* et /ou laque cellulosique, fond dur polyuréthane.

Vieillessement patine antique, vernis cellulosique, cire naturelle et patine poussière.

Possibilité de patine décorateur, patine demi-antiquaire : même tarif.

* Les teintes bois ne peuvent se réaliser que sur les parties fabriquées en CHÊNE ou placage de CHÊNE.

Les teintes bois réalisées sur du Hêtre peuvent présenter des écarts de finition avec les meubles fabriqués en Chêne.

ANTOINE MOREL
Charme et Chic



Meuble livré monté sauf pieds
Fabrication européenne



Réf AT310

Meuble de rangement

*1 porte MDF imitation tôle, 1 étagère bois, 1 tiroir sur coulisseaux bois.
 Piétement cornière métal*

L600 P400 H990 mm

Carcasse + tiroir : Chêne Cordoue ACCO

Piétement et porte : Acier Patiné ACP

Intérieurs : Chamois AC74

Patine antique (sauf sur parties en imitation tôle traitées en décorateur)

Prix modèle présenté : Réf AT310 sans supplément

Existe en version 4 pieds réf. AT315



Réf AT320

Meuble de rangement

*Meuble de rangement,
 2 portes MDF imitation tôle,
 1 étagère bois,
 2 tiroir sur coulisseaux bois.
 Piétement cornière métal*

L700 P400 H1300 mm

Carcasse + tiroirs : Chêne Cordoue ACCO

Piétement et porte : Acier Patiné ACP

Intérieurs : Chamois AC74

Patine antique (sauf sur parties en imitation tôle traitées en décorateur)

Prix modèle présenté : Réf AT320 sans supplément

Existe en version 4 pieds réf. AT325

Réf AT310

Meuble de rangement
1 porte MDF imitation tôle,
1 étagère bois,
1 tiroir sur coulisseaux bois.
Piétement cornière métal.
Existe en version 4 pieds fer
ref. AT315

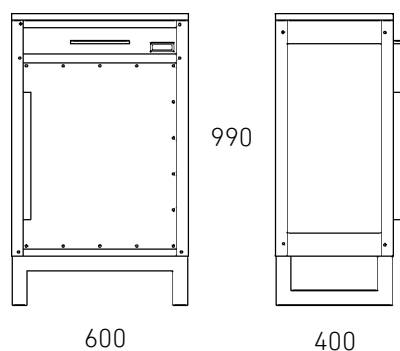

Réf AT320

Meuble de rangement
2 portes MDF imitation tôle,
1 étagère bois,
2 tiroir sur coulisseaux bois.
Piétement cornière métal
Existe en version 4 pieds fer
ref. AT325

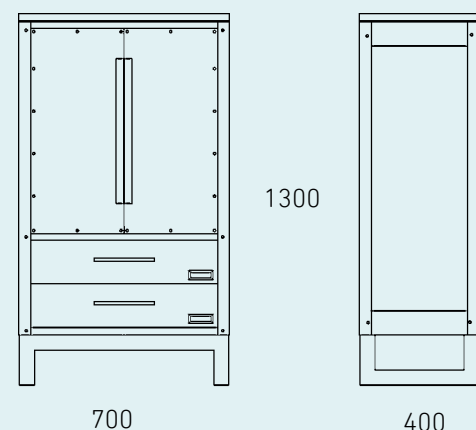

GRUPPO
meubles
INTERMOBEL

Caractéristiques communes aux modèles de la collection

Fabrication, principales matières, essences ou matériaux mis en oeuvre dans les parties apparentes de la collection.

Emboîture et dessus des tables	Plaquage chêne épaisseur 10/10ème. Alésage massif
Façades de tiroirs	Chêne massif si finition teinte chêne, sinon MDF hydrofuge
Façades de portes	Plaquage de chêne sur MFD, alésage massif si finition teinte chêne, sinon MDF hydrofuge
Structures de meubles	Structure chêne massif et panneaux de côtés plaquage chêne 10/10ème sur MDF pour les meubles à côtés panneaux. Panneaux MDF plaqués chêne 10/10ème et alésage massif pour les meubles en structures à panneaux
Coulisses	Coulisses extraction totale, sauf sur les tiroirs centraux des bahuts C0200 et C0230 en coulisseaux bois
Structures des arrières, étagères et caisson tiroirs	Divers bois (frêne, châtaigner ou hêtre)
Tables	Plateaux plaquage chêne sur panneaux de particules, partie centrale MDF hydrofuge. Finition « rivetée » décorative. Piétement tilleul pour la référence C0100, acier pour les références AT100-AT105-AT110 et AT115
Allonge des tables	Plaquage de chêne 10/10ème sur panneaux de particules
Piètements fer tables	Profilé IPN épaisseur 10 mm mécano soudé. Les pièces en fer comme les plateaux centraux des tables en imitation tôle peuvent présenter des aspérités, rugosités et taches provenant de la nature même du fer ou de l'imitation que réalisons (sur les panneaux MDF), sans qu'il s'agisse de défaut.
Assemblages	Tenons et mortaises, lamello, et queue d'aronde
Chaise (réf D20)	Structure hêtre massif sauf dossier cintré en MDF. Assise amovible en panneau de particule garnie de mousse polyuréthane densité 40 kg / m3 et ornée de capitons

FINITIONS RÉALISÉES à la MAIN:

très grand choix de teintes bois et de laques couleurs

Teinte à l'eau* et /ou laque cellulosique, fond dur polyuréthane.

Viellissement patine antique, vernis cellulosique, cire naturelle et patine poussière.

Possibilité de patine décorateur, patine demi-antiquaire : même tarif.

* Les teintes bois ne peuvent se réaliser que sur les parties fabriquées en CHÊNE ou placage de CHÊNE.

Les teintes bois réalisées sur du Hêtre peuvent présenter des écarts de finition avec les meubles fabriqués en Chêne.

ANTOINE MOREL
Charme et Chic



Meuble livré monté sauf pieds
Fabrication européenne



Réf AT330

Petite Vitrine

*1 porte MDF imitation tôle rivetée,
2 portes vitrées emboîtures MDF imitation
tôle, 2 étagères en bois,
1 tiroir coulisses invisibles, extraction totale.
4 pieds en fer.*

L1000 P380 H1010 mm

Carcasse + étagères coté vitrine :

Chêne Cordoue ACCO

Piètement et emboîture porte vitrée :

Acier Patiné ACP

Porte pleine : Moutarde AM87 sur Acier Patiné

Façade tiroir : Corail AM23 sur acier patiné

Intérieurs : Canon de fusil ACFU

Patine antique (sauf sur parties en imitation
tôle traitées en décorateur)

Prix modèle présenté :

Réf AT330 sans supplément

Réf AT330

Petit Vitrine

1 porte vitrée, 2 étagères bois,
1 porte MDF imitation tôle,
2 étagères bois,
1 tiroir sur coulisses invisibles
extraction totale
4 pieds en fer

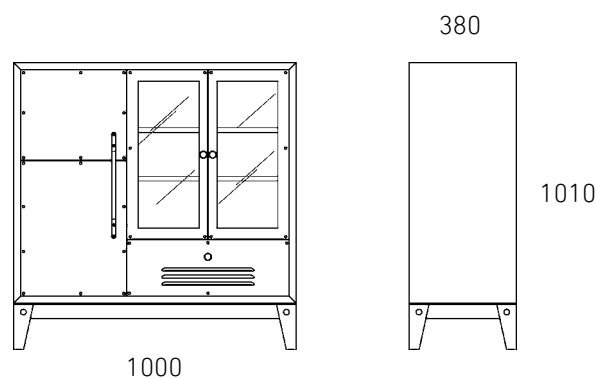

Caractéristiques communes aux modèles de la collection
Fabrication, principales matières, essences ou matériaux mis en oeuvre dans les parties
apparentes de la collection.

Emboîture et dessus des tables	Plaquage chêne épaisseur 10/10ème. Alésage massif
Façades de tiroirs	Chêne massif si finition teinte chêne, sinon MDF hydrofuge
Façades de portes	Plaquage de chêne sur MFD, alésage massif si finition teinte chêne, sinon MDF hydrofuge
Structures de meubles	Structure chêne massif et panneaux de côtés plaquage chêne 10/10ème sur MDF pour les meubles à côtés panneaux. Panneaux MDF plaqués chêne 10/10ème et alésage massif pour les meubles en structures à panneaux
Coulisses	Coulisses extraction totale, sauf sur les tiroirs centraux des bahuts C0200 et C0230 en coulisseaux bois
Structures des arrières, étagères et caisson tiroirs	Divers bois (frêne, châtaigner ou hêtre)
Tables	Plateaux plaquage chêne sur panneaux de particules, partie centrale MDF hydrofuge. Finition « rivetée » décorative. Piétement tilleul pour la référence C0100, acier pour les références AT100-AT105-AT110 et AT115
Allonge des tables	Plaquage de chêne 10/10ème sur panneaux de particules
Piètements fer tables	Profilé IPN épaisseur 10 mm mécano soudé. <i>Les pièces en fer comme les plateaux centraux des tables en imitation tôle peuvent présenter des aspérités, rugosités et taches provenant de la nature même du fer ou de l'imitation que réalisons (sur les panneaux MDF), sans qu'il s'agisse de défaut.</i>
Assemblages	Tenons et mortaises, lamello, et queue d'aronde
Chaise (réf D20)	Structure hêtre massif sauf dossier cintré en MDF. Assise amovible en panneau de particule garnie de mousse polyuréthane densité 40 kg / m3 et ornée de capitons

FINITIONS RÉALISÉES à la MAIN:

très grand choix de teintes bois et de laques couleurs

Teinte à l'eau* et /ou laque cellulosique, fond dur polyuréthane.

Viellissement patine antiquaire, vernis cellulosique, cire naturelle et patine poussière.

Possibilité de patine décorateur, patine demi-antiquaire : même tarif.

* Les teintes bois ne peuvent se réaliser que sur les parties fabriquées en CHÊNE ou placage de CHÊNE.

Les teintes bois réalisées sur du Hêtre peuvent présenter des écarts de finition avec les meubles fabriqués en Chêne.



Réf AT730

Armoirette

*2 portes MDF imitation tôle, 6 étagères bois,
tringle "KISTIR" en option,
1 tiroir sur coulisses invisibles extraction totale
4 pieds en fer*

L800 P450 H1730 mm

Carcasse : Chêne Cordoue ACCO

Piètement, portes et tiroir : Acier Patiné ACP

Intérieur : Chamois AC74

Patine antique (sauf sur parties en imitation tôle
traitées en décorateur)

Prix modèle présenté : Réf AT740 + supplément tringle "KISTIR"



Réf AT730

Armoire Atelier
2 portes MDF imitation tôle, 6 étagères bois,
tringle "KISTIR" en option
1 tiroir sur coulisses invisibles extraction totale
4 pieds en fer

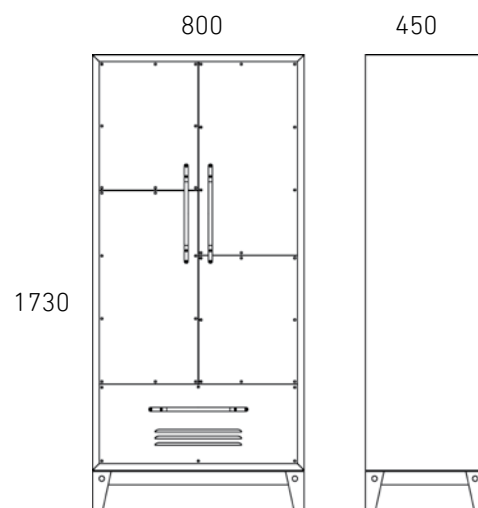

GRUPPO
muebles
INTERMOBEL

Caractéristiques communes aux modèles de la collection

Fabrication, principales matières, essences ou matériaux mis en oeuvre dans les parties apparentes de la collection.

Emboîture et dessus des tables	Plaquage chêne épaisseur 10/10ème. Alésage massif
Façades de tiroirs	Chêne massif si finition teinte chêne, sinon MDF hydrofuge
Façades de portes	Plaquage de chêne sur MFD, alésage massif si finition teinte chêne, sinon MDF hydrofuge
Structures de meubles	Structure chêne massif et panneaux de côtés plaquage chêne 10/10ème sur MDF pour les meubles à côtés panneaux. Panneaux MDF plaqués chêne 10/10ème et alésage massif pour les meubles en structures à panneaux
Coulisses	Coulisses extraction totale, sauf sur les tiroirs centraux des bahuts C0200 et C0230 en coulisseaux bois
Structures des arrières, étagères et caisson tiroirs	Divers bois (frêne, châtaigner ou hêtre)
Tables	Plateaux plaquage chêne sur panneaux de particules, partie centrale MDF hydrofuge. Finition « rivetée » décorative. Piétement tilleul pour la référence C0100, acier pour les références AT100-AT105-AT110 et AT115
Allonge des tables	Plaquage de chêne 10/10ème sur panneaux de particules
Piètements fer tables	Profilé IPN épaisseur 10 mm mécano soudé. <i>Les pièces en fer comme les plateaux centraux des tables en imitation tôle peuvent présenter des aspérités, rugosités et taches provenant de la nature même du fer ou de l'imitation que réalisons (sur les panneaux MDF), sans qu'il s'agisse de défaut.</i>
Assemblages	Tenons et mortaises, lamello, et queue d'aronde
Chaise (réf D20)	Structure hêtre massif sauf dossier cintré en MDF. Assise amovible en panneau de particule garnie de mousse polyuréthane densité 40 kg / m3 et ornée de capitons

FINITIONS RÉALISÉES à la MAIN:

très grand choix de teintes bois et de laques couleurs

Teinte à l'eau* et /ou laque cellulosique, fond dur polyuréthane.

Viellissement patine antique, vernis cellulosique, cire naturelle et patine poussière.

Possibilité de patine décorateur, patine demi-antiquaire : même tarif.

* Les teintes bois ne peuvent se réaliser que sur les parties fabriquées en CHÊNE ou placage de CHÊNE.

Les teintes bois réalisées sur du Hêtre peuvent présenter des écarts de finition avec les meubles fabriqués en Chêne.

ANTOINE MOREL
Charme et Chic



Meuble livré monté sauf pieds
Fabrication européenne



Réf AT600

Table basse relevable

*2 plateaux relevables,
1 caisson rangement bouteilles,
4 pieds en fer*

L120 P670 H415 mm

Dessus : Chêne Cordoue ACCO

Carcasse : Acier Patiné ACP et Blanc AM04 sur Acier Patiné

Intérieur : Corail AC23 et canon de fusil ACFU

Patine antique (sauf sur parties en imitation tôle traitées
en décorateur)

Prix modèle présenté : Réf AT600 sans supplément



Réf AT600

Table basse relevable
2 plateaux relevables
1 caisson rangement bouteilles,
4 pieds en fer

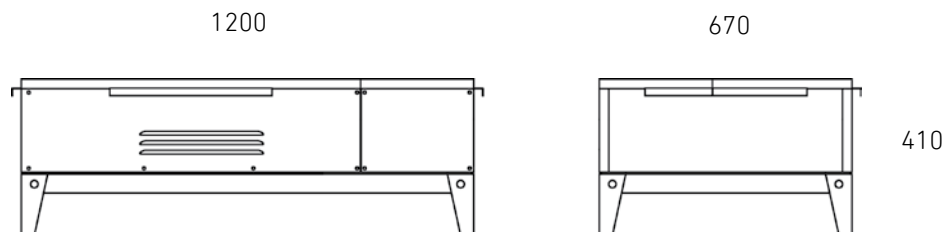

GRUP
m u e b l e s
INTERMOBEL

Caractéristiques communes aux modèles de la collection
Fabrication, principales matières, essences ou matériaux mis en oeuvre dans les parties
apparentes de la collection.

Emboîture et dessus des tables	Plaquage chêne épaisseur 10/10ème. Alésage massif
Façades de tiroirs	Chêne massif si finition teinte chêne, sinon MDF hydrofuge
Façades de portes	Plaquage de chêne sur MFD, alésage massif si finition teinte chêne, sinon MDF hydrofuge
Structures de meubles	Structure chêne massif et panneaux de côtés plaquage chêne 10/10ème sur MDF pour les meubles à côtés panneautés. Panneaux MDF plaqués chêne 10/10ème et alésage massif pour les meubles en structures à panneaux
Coulisses	Coulisses extraction totale, sauf sur les tiroirs centraux des bahuts C0200 et C0230 en coulisseaux bois
Structures des arrières, étagères et caisson tiroirs	Divers bois (frêne, châtaigner ou hêtre)
Tables	Plateaux plaquage chêne sur panneaux de particules, partie centrale MDF hydrofuge. Finition « rivetée » décorative. Piétement tilleul pour la référence C0100, acier pour les références AT100-AT105-AT110 et AT115
Allonge des tables	Plaquage de chêne 10/10ème sur panneaux de particules
Piètements fer tables	Profilé IPN épaisseur 10 mm mécano soudé. <i>Les pièces en fer comme les plateaux centraux des tables en imitation tôle peuvent présenter des aspérités, rugosités et taches provenant de la nature même du fer ou de l'imitation que réalisons (sur les panneaux MDF), sans qu'il s'agisse de défaut.</i>
Assemblages	Tenons et mortaises, lamello, et queue d'aronde
Chaise (réf D20)	Structure hêtre massif sauf dossier cintré en MDF. Assise amovible en panneau de particule garnie de mousse polyuréthane densité 40 kg / m3 et ornée de capitons

FINITIONS RÉALISÉES à la MAIN:

très grand choix de teintes bois et de laques couleurs

Teinte à l'eau* et /ou laque cellulosique, fond dur polyuréthane.

Vieillessement patine antique, vernis cellulosique, cire naturelle et patine poussière.

Possibilité de patine décorateur, patine demi-antiquaire : même tarif.

* Les teintes bois ne peuvent se réaliser que sur les parties fabriquées en CHÊNE ou placage de CHÊNE.

Les teintes bois réalisées sur du Hêtre peuvent présenter des écarts de finition avec les meubles fabriqués en Chêne.

ANTOINE MOREL
Charme et Chic



Meuble livré monté sauf pieds
Fabrication européenne

Réf CO710

Meuble d'Appui Compas

En haut :

*2 portes coulissantes emboîture MDF imitation
 tôle rivetée et portes opaque grillagées
 1 étagère bois*

En bas à droite:

*1 porte pliante imitation tôle rivetée,
 1 étagère bois*

En bas à gauche :

*3 tiroirs sur coulisseaux bois
 4 pieds en fer*

L1100 P410 H1370 mm

Structure chêne Cordoue ACCO

Portes, socle et pieds : laque acier Patiné ACP

Intérieurs : laque canon de fusil ACFU

Prix modèle présenté : Réf C0710

· supplément verre opaque

· supplément porte grillagée

Existe en pied cornière réf. C0700

Existe en version portes coulissantes sans grillage

Existe en version portes coulissantes

avec verres transparents



Réf CO710

Meuble d'appui

2 portes coulissantes vitrées avec emboîtures imitation tôle rivetée, 1 étagère bois, 3 tiroirs sur coulisseaux bois, 1 portes pliante imitation tôle rivetée, 1 étagère bois, 4 pieds en fer

Porte grillagée en option,
Verre opaque en option.

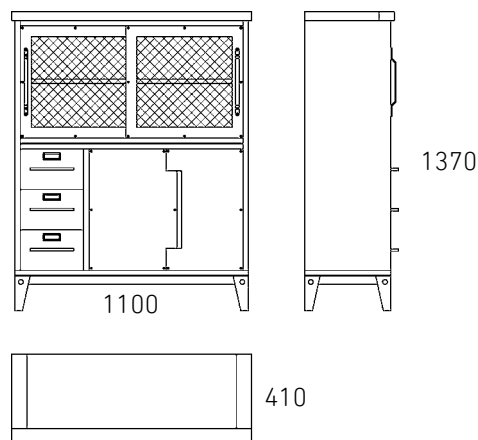

Caractéristiques communes aux modèles de la collection Fabrication, principales matières, essences ou matériaux mis en oeuvre dans les parties apparentes de la collection.

Emboîture et dessus des tables	Plaquage chêne épaisseur 10/10ème. Alésage massif
Façades de tiroirs	Chêne massif si finition teinte chêne, sinon MDF hydrofuge
Façades de portes	Plaquage de chêne sur MFD, alésage massif si finition teinte chêne, sinon MDF hydrofuge
Structures de meubles	Structure chêne massif et panneaux de côtés plaquage chêne 10/10ème sur MDF pour les meubles à côtés panneaux. Panneaux MDF plaqués chêne 10/10ème et alésage massif pour les meubles en structures à panneaux
Coulisses	Coulisses extraction totale, sauf sur les tiroirs centraux des bahuts CO200 et CO230 en coulisseaux bois
Structures des arrières, étagères et caisson tiroirs	Divers bois (frêne, châtaigner ou hêtre)
Tables	Plateaux plaquage chêne sur panneaux de particules, partie centrale MDF hydrofuge. Finition « rivetée » décorative. Piétement tilleul pour la référence CO100, acier pour les références AT100-AT105-AT110 et AT115
Allonge des tables	Plaquage de chêne 10/10ème sur panneaux de particules
Piètements fer tables	Profilé IPN épaisseur 10 mm mécano soudé. <i>Les pièces en fer comme les plateaux centraux des tables en imitation tôle peuvent présenter des aspérités, rugosités et taches provenant de la nature même du fer ou de l'imitation que réalisons (sur les panneaux MDF), sans qu'il s'agisse de défaut.</i>
Assemblages	Tenons et mortaises, lamello, et queue d'aronde
Chaise (réf D20)	Structure hêtre massif sauf dossier cintré en MDF. Assise amovible en panneau de particule garnie de mousse polyuréthane densité 40 kg / m3 et ornée de capitons

FINITIONS RÉALISÉES à la MAIN:

très grand choix de teintes bois et de laques couleurs

Teinte à l'eau* et /ou laque cellulosique, fond dur polyuréthane.

Viellissement patine antiquaire, vernis cellulosique, cire naturelle et patine poussière.

Possibilité de patine décorateur, patine demi-antiquaire : même tarif.

* Les teintes bois ne peuvent se réaliser que sur les parties fabriquées en CHÊNE ou placage de CHÊNE.

Les teintes bois réalisées sur du Hêtre peuvent présenter des écarts de finition avec les meubles fabriqués en Chêne.

Mathilde

muebles
GRUPO INTERMOBEL



Mathilde

Une collection en bois de chêne ou merisier
inspirée par le charme de nos meubles de famille.

Mon père était amateur de bons vins, de bonne chère et de belles choses!
De lui, j'ai hérité du goût de tout ce qui est authentique.
Et naturellement, je m'entoure des valeurs du patrimoine Français
pour constituer mon intérieur.

Solide, cossue, ma collection Mathilde
est fabriquée avec de beaux bois de chêne ou de merisier et de tilleul,
qui lui procurent cette patine incontestable et inimitable.

Ces meubles au chic indéniable
se marient avec mon goût du contemporain
pour créer un mélange surprenant.

Cuir et vieux bois, élégance et caractère,
mes meubles MATHILDE ont trouvé leur place dans ma maison!
De belle facture, authentiques,
leur fabrication soignée
respecte toutes les normes de l'ébénisterie bien souvent oubliées.

Fait pour traverser le temps,
ces meubles vous ressemblent

ANTOINE MOREL
Charme et Chic



Réf MH5
Meuble d'appui
2 portes, 3 tiroirs.

L1350 P500 H1440 mm

Dessus : Chêne Pluton ACP
Carcasse extérieure : Blanc AC04
Intérieur et étagères : Gris Galet AC33
Patine antique

Prix modèle présenté : Réf MH5 sans supplément

meubles
INTERMOBEL



Réf MH1
Bahut
2 portes, 3 tiroirs.

L1850 P530 H960 mm

Dessus : Chêne Pluton ACP
Carcasse extérieure : Blanc AC04
Intérieur et étagères : Gris Galet AC33
Patine antique

Prix modèle présenté :
Réf MH1 sans supplément

Réf MH5

Meuble d'appui

2 portes, 3 tiroirs,

1 séparation intérieure et 4 étagères.

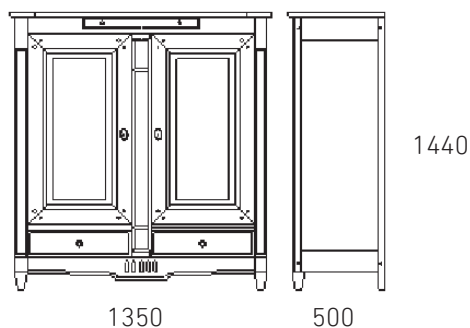

Réf MH1

Bahut

2 portes, 3 tiroirs,

1 séparation intérieure et 2 étagères.

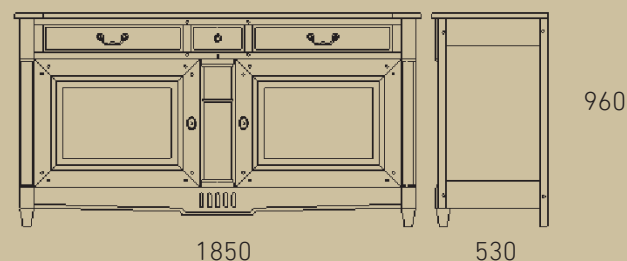

Caractéristiques communes aux modèles de la collection

Fabrication, principales matières, essences ou matériaux mis en oeuvre dans les parties apparentes de la collection.

Emboîtures des dessus des meubles et des tables	Chêne massif
Panneaux des dessus des meubles	Contreplaqué plaqué Chêne
Structure des façades, des tiroirs et des côtés des meubles, corniche	Chêne ou frêne massif
Structure des arrières, caisses des tiroirs, étagères	Frêne ou Chêne ou Châtaignier ou Hêtre massif
Panneaux : des côtés, des arrières, des fonds et des corniches, séparations intérieures des meubles	Placage Chêne ou Frêne sur panneaux de particules ou MDF (médium densité forte)
Tables : Panneaux des dessus et allonges	Placage Chêne sur panneaux de particules
Piètements et ceintures	Frêne massif
Assemblages	Tenons, mortaises, queues d'arondes pour les tiroirs, chevilles à l'ancienne
Carcasse et palmettes des chaises	Hêtre massif
Assises des chaises	Galette amovible : panneaux de particules recouvert de mousse de polyuréthane densité 40Kg/M3. Tissu suivant échantillons

La collection existe aussi en fabrication MERISIER/TILLEUL
 dessus Merisier + placage Merisier et carcasse en tilleul pour finition laquée.

FINITIONS RÉALISÉES à la MAIN:

très grand choix de teintes bois et de laques couleurs

Teinte à l'eau* et /ou laque cellulosique, fond dur polyuréthane.

Vieillessement patine antique, vernis cellulosique, cire naturelle et patine poussière.

Possibilité de patine décorateur, patine demi-antiquaire : même tarif.

* Les teintes bois ne peuvent se réaliser que sur les parties fabriquées en CHÊNE ou placage de CHÊNE (ou MERISIER et placage MERISIER).

Les teintes bois réalisées sur du Hêtre peuvent présenter des écarts de finition avec les meubles fabriqués en Chêne.

Réf MH10-P1

Table ronde Ø 130

1 allonge de service intégrée "papillon" de 50 cm.

Existe également en Ø 110 (réf. MH14) ou 120 (réf. MH12) avec 1 ou 2 allonges classiques



MH10 fermée : L1300 P1300 H760 mm

MH10 ouverte : L1800 P1300 H760 mm

MH14 fermée : L1100 P1100 H760 mm

MH14 ouverte : L1500 P1100 H760 mm

MH12 fermée : L1200 P1200 H760 mm

MH12 ouverte : L1700 P1200 H760 mm

Dessus : Chêne Pluton ACP
Ceinture + pieds : Blanc AC04
Réchamps sur moulures de la ceinture :
Gris Fusain AC35
Patine antique

Prix modèle présenté:
Réf MH10-P1 + supplément réchamps



Réf MH10-P1

Table ronde Ø 130

1 allonge de service intégrée "papillon" de 50 cm.

Pieds sabres P1.

Le modèle existe avec 2 allonges,

4 modèles de pieds et diamètres 110 - 120 - 130 cm.

Toutes les tables peuvent se fabriquer avec les pieds suivants :

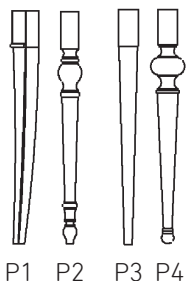

1800

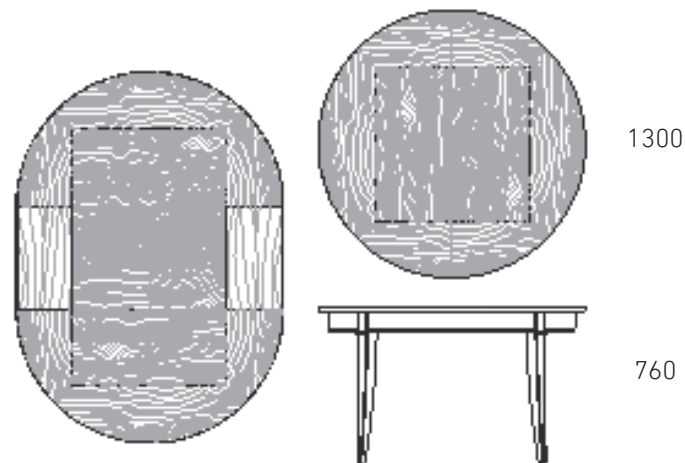

Caractéristiques communes aux modèles de la collection

Fabrication, principales matières, essences ou matériaux mis en oeuvre dans les parties apparentes de la collection.

Emboîtures des dessus des meubles et des tables	Chêne massif
Panneaux des dessus des meubles	Contreplaqué plaqué Chêne
Structure des façades, des tiroirs et des côtés des meubles, corniche	Chêne ou frêne massif
Structure des arrières, caisses des tiroirs, étagères	Frêne ou Chêne ou Châtaignier ou Hêtre massif
Panneaux : des côtés, des arrières, des fonds et des corniches, séparations intérieures des meubles	Placage Chêne ou Frêne sur panneaux de particules ou MDF (médium densité forte)
Tables : Panneaux des dessus et allonges	Placage Chêne sur panneaux de particules
Piètements et ceintures	Frêne massif
Assemblages	Tenons, mortaises, queues d'arondes pour les tiroirs, chevilles à l'ancienne
Carcasse et palmettes des chaises	Hêtre massif
Assises des chaises	Galette amovible : panneaux de particules recouvert de mousse de polyuréthane densité 40Kg/M3. Tissu suivant échantillons

La collection existe aussi en fabrication MERISIER/TILLEUL
dessus Merisier + placage Merisier et carcasse en tilleul pour finition laquée.

FINITIONS RÉALISÉES à la MAIN:

très grand choix de teintes bois et de laques couleurs

Teinte à l'eau* et /ou laque cellulosique, fond dur polyuréthane.

Vieillessement patine antique, vernis cellulosique, cire naturelle et patine poussière.

Possibilité de patine décorateur, patine demi-antiquaire : même tarif.

* Les teintes bois ne peuvent se réaliser que sur les parties fabriquées en CHÊNE ou placage de CHÊNE (ou MERISIER et placage MERISIER).

Les teintes bois réalisées sur du Hêtre peuvent présenter des écarts de finition avec les meubles fabriqués en Chêne.

ANTOINE MOREL
Charme et Chic



Meuble livré monté
Fabrication européenne

Réf MH7
Bibliothèque 2 corps
*2 portes vitrées coulissantes,
2 portes battantes et 2 tirettes*

L1800 P530 H2350 mm



Dessus corps bas : Blanc AC04
Carcasse extérieure : Blanc AC04
Intérieur corps haut et bas , étagères :
Gris Galet AC33
Patine antique

Prix modèle présenté:
Réf MH7 sans supplément

Réf MH7

Bibliothèque 2 corps

Corps haut 2 portes vitrées coulissantes :

1 séparation intérieure et 6 étagères.

Corps bas 2 portes battantes :

1 séparation intérieure, 2 tirettes et 2 étagères.

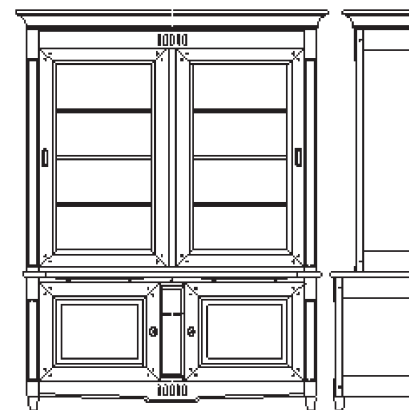

1800

530

2350

GRUP
m u e b l e s
INTERMOBEL

Caractéristiques communes aux modèles de la collection

Fabrication, principales matières, essences ou matériaux mis en oeuvre dans les parties apparentes de la collection.

Emboîtures des dessus des meubles et des tables	Chêne massif
Panneaux des dessus des meubles	Contreplaqué plaqué Chêne
Structure des façades, des tiroirs et des côtés des meubles, corniche	Chêne ou frêne massif
Structure des arrières, caisses des tiroirs, étagères	Frêne ou Chêne ou Châtaignier ou Hêtre massif
Panneaux : des côtés, des arrières, des fonds et des corniches, séparations intérieures des meubles	Placage Chêne ou Frêne sur panneaux de particules ou MDF (médium densité forte)
Tables : Panneaux des dessus et allonges	Placage Chêne sur panneaux de particules
Piètements et ceintures	Frêne massif
Assemblages	Tenons, mortaises, queues d'arondes pour les tiroirs, chevilles à l'ancienne
Carcasse et palmettes des chaises	Hêtre massif
Assises des chaises	Galette amovible : panneaux de particules recouvert de mousse de polyuréthane densité 40Kg/M3. Tissu suivant échantillons

La collection existe aussi en fabrication MERISIER/TILLEUL
dessus Merisier + placage Merisier et carcasse en tilleul pour finition laquée.

FINITIONS RÉALISÉES à la MAIN:

très grand choix de teintes bois et de laques couleurs

Teinte à l'eau* et /ou laque cellulosique, fond dur polyuréthane.

Vieillessement patine antique, vernis cellulosique, cire naturelle et patine poussière.

Possibilité de patine décorateur, patine demi-antiquaire : même tarif.

* Les teintes bois ne peuvent se réaliser que sur les parties fabriquées en CHÊNE ou placage de CHÊNE (ou MERISIER et placage MERISIER).

Les teintes bois réalisées sur du Hêtre peuvent présenter des écarts de finition avec les meubles fabriqués en Chêne.

ANTOINE MOREL
Charme et Chic



Meuble livré monté
Fabrication européenne

Réf MH9
Bonnetière
1 porte, 3 étagères.

L1120 P580 H2090 mm

Carcasse extérieure : Blanc AC04
Intérieur et étagères : Gris Galet AC33
Patine antique

Prix modèle présenté: Réf MH9 sans supplément



collection **Mathilde**

GRUPPO
MUEBLES
INTERMOBEL

Réf MH27
Petite bonnetière
1 porte, 2 étagères.

L830 P460 H1550 mm

Dessus : Chêne Pluton ACP
Carcasse extérieure : Blanc AC04
Intérieur et étagères : Gris Galet AC33
Patine antique

Prix modèle présenté: Réf MH27 sans supplément



Réf MH9

Bonnetière

1 porte serrure à gauche, 3 étagères sur crémaillères bois.

2090

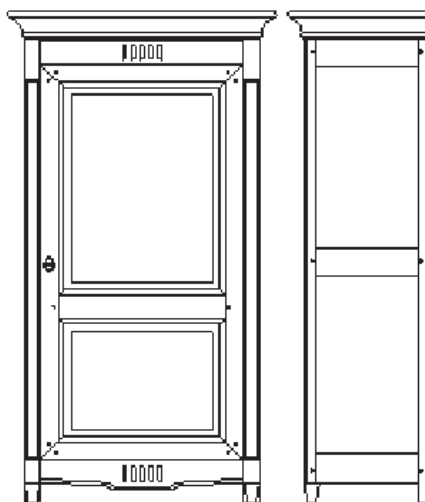

1120

580

Réf MH27

Petite bonnetière

1 porte serrure à gauche, 2 étagères.

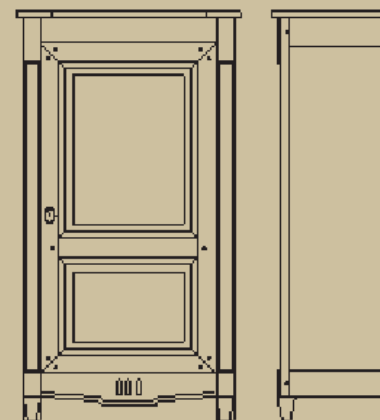

830

460

1550

Caractéristiques communes aux modèles de la collection

Fabrication, principales matières, essences ou matériaux mis en oeuvre dans les parties apparentes de la collection.

Emboîtures des dessus des meubles et des tables	Chêne massif
Panneaux des dessus des meubles	Contreplaqué plaqué Chêne
Structure des façades, des tiroirs et des côtés des meubles, corniche	Chêne ou frêne massif
Structure des arrières, caisses des tiroirs, étagères	Frêne ou Chêne ou Châtaignier ou Hêtre massif
Panneaux : des côtés, des arrières, des fonds et des corniches, séparations intérieures des meubles	Placage Chêne ou Frêne sur panneaux de particules ou MDF (médium densité forte)
Tables : Panneaux des dessus et allonges	Placage Chêne sur panneaux de particules
Piètements et ceintures	Frêne massif
Assemblages	Tenons, mortaises, queues d'arondes pour les tiroirs, chevilles à l'ancienne
Carcasse et palmettes des chaises	Hêtre massif
Assises des chaises	Galette amovible : panneaux de particules recouvert de mousse de polyuréthane densité 40Kg/M3. Tissu suivant échantillons

La collection existe aussi en fabrication MERISIER/TILLEUL
dessus Merisier + placage Merisier et carcasse en tilleul pour finition laquée.

meubles
INTERMOBEL

FINITIONS RÉALISÉES à la MAIN:

très grand choix de teintes bois et de laques couleurs

Teinte à l'eau* et /ou laque cellulosique, fond dur polyuréthane.

Vieillessement patine antique, vernis cellulosique, cire naturelle et patine poussière.

Possibilité de patine décorateur, patine demi-antiquaire : même tarif.

* Les teintes bois ne peuvent se réaliser que sur les parties fabriquées en CHÊNE ou placage de CHÊNE (ou MERISIER et placage MERISIER).

Les teintes bois réalisées sur du Hêtre peuvent présenter des écarts de finition avec les meubles fabriqués en Chêne.

ANTOINE MOREL
Charme et Chic



Meuble livré monté
Fabrication européenne

Réf MH6
Semainier
7 tiroirs.

L740 P400 H1285 mm



Dessus : Chêne Pluton ACP
Carcasse extérieure : Blanc AC04
Intérieurs tiroirs : Gris Galet AC33
patine antique

Prix modèle présenté: Réf MH6 sans supplément

Réf MH24
Confiturier
1 porte, 1 tiroir.

L860 P530 H960 mm



Dessus : Chêne Pluton ACP
Carcasse extérieure : Blanc AC04
Intérieur et étagère : Gris Galet AC33
Patine antique

Prix modèle présenté: Réf MH24 sans supplément

Réf MH6
Semainier
7 tiroirs.

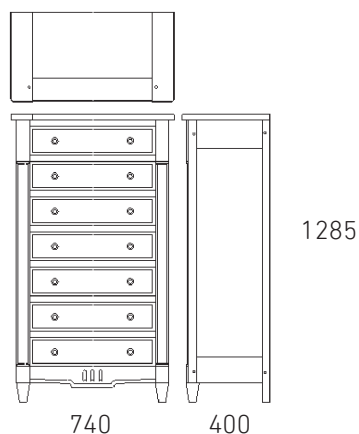

Réf MH24
Confiturier
1 porte et 1 tiroir,
serrure à gauche,
1 étagère sur crémaillère bois.

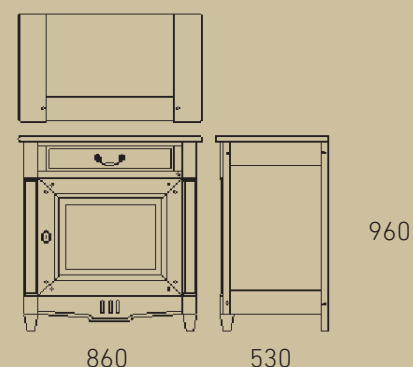

Caractéristiques communes aux modèles de la collection
Fabrication, principales matières, essences ou matériaux mis en oeuvre dans les parties apparentes de la collection.

Emboîtures des dessus des meubles et des tables	Chêne massif
Panneaux des dessus des meubles	Contreplaqué plaqué Chêne
Structure des façades, des tiroirs et des côtés des meubles, corniche	Chêne ou frêne massif
Structure des arrières, caisses des tiroirs, étagères	Frêne ou Chêne ou Châtaignier ou Hêtre massif
Panneaux : des côtés, des arrières, des fonds et des corniches, séparations intérieures des meubles	Placage Chêne ou Frêne sur panneaux de particules ou MDF (médium densité forte)
Tables : Panneaux des dessus et allonges	Placage Chêne sur panneaux de particules
Piètements et ceintures	Frêne massif
Assemblages	Tenons, mortaises, queues d'arondes pour les tiroirs, chevilles à l'ancienne
Carcasse et palmettes des chaises	Hêtre massif
Assises des chaises	Galette amovible : panneaux de particules recouvert de mousse de polyuréthane densité 40Kg/M3. Tissu suivant échantillons

La collection existe aussi en fabrication MERISIER/TILLEUL
dessus Merisier + placage Merisier et carcasse en tilleul pour finition laquée.

FINITIONS RÉALISÉES à la MAIN:

très grand choix de teintes bois et de laques couleurs

Teinte à l'eau* et /ou laque cellulosique, fond dur polyuréthane.

Vieillessement patine antique, vernis cellulosique, cire naturelle et patine poussière.

Possibilité de patine décorateur, patine demi-antiquaire : même tarif.

* Les teintes bois ne peuvent se réaliser que sur les parties fabriquées en CHÊNE ou placage de CHÊNE (ou MERISIER et placage MERISIER).

Les teintes bois réalisées sur du Hêtre peuvent présenter des écarts de finition avec les meubles fabriqués en Chêne.

Réf MH23

Table basse rectangulaire

1 tiroir traversant.

L1204 P650 H405 mm

Dessus : Chêne Pluton ACP
Carcasse extérieure : Blanc AC04
Intérieur tiroir : Gris Galet AC33
Patine antique

Prix modèle présenté:
Réf MH23 sans supplément



Réf MH22

Table basse carrée

2 tiroirs face à face.

L1100 P1100 H405 mm

Dessus : Chêne Pluton ACP
Carcasse extérieure : Blanc AC04
Intérieur tiroir : Gris Galet AC33
Patine antique

Prix modèle présenté:
Réf MH22 sans supplément



Réf MH23

Table basse rectangulaire
 1 tiroir traversant.

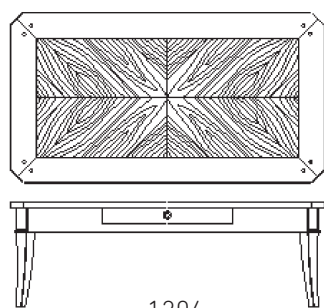

650

405

1204

Réf MH22

Table basse carrée
 2 tiroirs face à face.

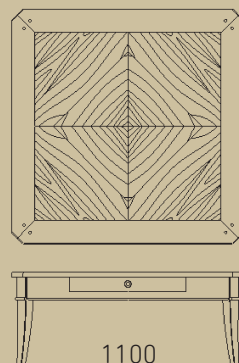

1100

405

1100

Caractéristiques communes aux modèles de la collection

Fabrication, principales matières, essences ou matériaux mis en oeuvre dans les parties apparentes de la collection.

Emboîtures des dessus des meubles et des tables	Chêne massif
Panneaux des dessus des meubles	Contreplaqué plaqué Chêne
Structure des façades, des tiroirs et des côtés des meubles, corniche	Chêne ou frêne massif
Structure des arrières, caisses des tiroirs, étagères	Frêne ou Chêne ou Châtaignier ou Hêtre massif
Panneaux : des côtés, des arrières, des fonds et des corniches, séparations intérieures des meubles	Placage Chêne ou Frêne sur panneaux de particules ou MDF (médium densité forte)
Tables : Panneaux des dessus et allonges	Placage Chêne sur panneaux de particules
Piètements et ceintures	Frêne massif
Assemblages	Tenons, mortaises, queues d'arondes pour les tiroirs, chevilles à l'ancienne
Carcasse et palmettes des chaises	Hêtre massif
Assises des chaises	Galette amovible : panneaux de particules recouvert de mousse de polyuréthane densité 40Kg/M3. Tissu suivant échantillons

La collection existe aussi en fabrication MERISIER/TILLEUL
 dessus Merisier + placage Merisier et carcasse en tilleul pour finition laquée.

FINITIONS RÉALISÉES à la MAIN:

très grand choix de teintes bois et de laques couleurs

Teinte à l'eau* et /ou laque cellulosique, fond dur polyuréthane.

Vieillessement patine antique, vernis cellulosique, cire naturelle et patine poussière.

Possibilité de patine décorateur, patine demi-antiquaire : même tarif.

* Les teintes bois ne peuvent se réaliser que sur les parties fabriquées en CHÊNE ou placage de CHÊNE (ou MERISIER et placage MERISIER).

Les teintes bois réalisées sur du Hêtre peuvent présenter des écarts de finition avec les meubles fabriqués en Chêne.

Réf MH25
Petit meuble TV
2 tiroirs et 1 niche.

L1390 P500 H540 mm

Dessus : Chêne Pluton ACP
Carcasse extérieure et intérieur niche : Blanc AC04
Intérieurs tiroirs : Gris Galet AC33
Patine antique

Prix modèle présenté: Réf MH25 sans supplément



Réf MH26
Grand meuble TV
2 portes, 1 niche avec 1 étagère, 1 tiroir suspendu.

L1865 P500 H540 mm

Dessus : Chêne Pluton ACP
Carcasse extérieure et intérieur niche : Blanc AC04
Intérieurs tiroirs : Gris Galet AC33
Patine antique

Prix modèle présenté: Réf MH26 sans supplément



Réf MH25

Petit meuble TV

2 tiroirs pour DVD ou CD,
1 grande niche pour appareils vidéos,
passage de câbles à l'arrière.

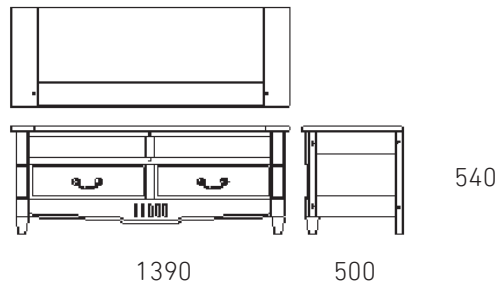

Réf MH26

Grand meuble TV

2 portes (derrière chaque porte, 1 étagère),
1 niche avec 1 étagère pour appareils vidéo,
1 tiroir suspendu sous 1 étagère.

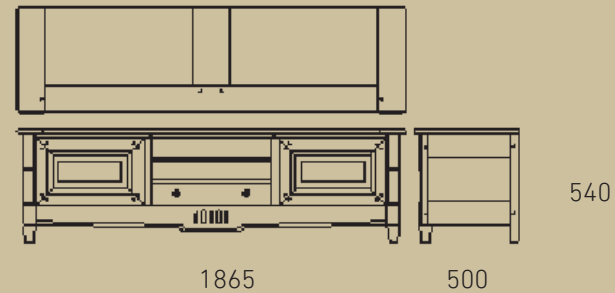

Caractéristiques communes aux modèles de la collection
Fabrication, principales matières, essences ou matériaux mis en oeuvre dans les parties apparentes de la collection.

Emboîtures des dessus des meubles et des tables	Chêne massif
Panneaux des dessus des meubles	Contreplaqué plaqué Chêne
Structure des façades, des tiroirs et des côtés des meubles, corniche	Chêne ou frêne massif
Structure des arrières, caisses des tiroirs, étagères	Frêne ou Chêne ou Châtaignier ou Hêtre massif
Panneaux : des côtés, des arrières, des fonds et des corniches, séparations intérieures des meubles	Placage Chêne ou Frêne sur panneaux de particules ou MDF (médium densité forte)
Tables : Panneaux des dessus et allonges	Placage Chêne sur panneaux de particules
Piètements et ceintures	Frêne massif
Assemblages	Tenons, mortaises, queues d'arondes pour les tiroirs, chevilles à l'ancienne
Carcasse et palmettes des chaises	Hêtre massif
Assises des chaises	Galette amovible : panneaux de particules recouvert de mousse de polyuréthane densité 40Kg/M3. Tissu suivant échantillons

La collection existe aussi en fabrication MERISIER/TILLEUL
dessus Merisier + placage Merisier et carcasse en tilleul pour finition laquée.

GRUP
O
m u e b l e s
INTERMOBEL

FINITIONS RÉALISÉES à la MAIN:

très grand choix de teintes bois et de laques couleurs

Teinte à l'eau* et /ou laque cellulosique, fond dur polyuréthane.

Vieillessement patine antique, vernis cellulosique, cire naturelle et patine poussière.

Possibilité de patine décorateur, patine demi-antiquaire : même tarif.

* Les teintes bois ne peuvent se réaliser que sur les parties fabriquées en CHÊNE ou placage de CHÊNE (ou MERISIER et placage MERISIER).

Les teintes bois réalisées sur du Hêtre peuvent présenter des écarts de finition avec les meubles fabriqués en Chêne.

ANTOINE MOREL
Charme et Chic



Meuble livré monté
Fabrication européenne

Réf MH20
Chaise tapissée
palmette 3X.

L480 P550 H945 mm



Carcasse : Blanc AC04
Réchamps palmette 3X : Gris Fusain AC35
Tissu CAT A : JOINT 601
Patine antique

Prix modèle présenté : réf MH20 tissu catégorie A + supplément réchamps

Réf MH20
 Chaise tapissée
palmette 3X
galette amovible,
tissus au choix.

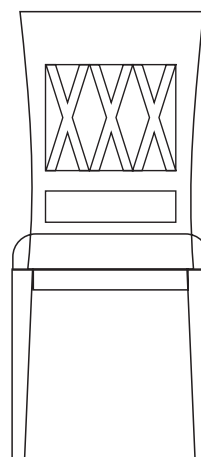

945

profondeur 550

480

Caractéristiques communes aux modèles de la collection
 Fabrication, principales matières, essences ou matériaux mis en oeuvre dans les parties
 apparentes de la collection.

Emboîtures des dessus des meubles et des tables	Chêne massif
Panneaux des dessus des meubles	Contreplaqué plaqué Chêne
Structure des façades, des tiroirs et des côtés des meubles, corniche	Chêne ou frêne massif
Structure des arrières, caisses des tiroirs, étagères	Frêne ou Chêne ou Châtaignier ou Hêtre massif
Panneaux : des côtés, des arrières, des fonds et des corniches, séparations intérieures des meubles	Placage Chêne ou Frêne sur panneaux de particules ou MDF (médium densité forte)
Tables : Panneaux des dessus et allonges	Placage Chêne sur panneaux de particules
Piètements et ceintures	Frêne massif
Assemblages	Tenons, mortaises, queues d'arondes pour les tiroirs, chevilles à l'ancienne
Carcasse et palmettes des chaises	Hêtre massif
Assises des chaises	Galette amovible : panneaux de particules recouvert de mousse de polyuréthane densité 40Kg/M3. Tissu suivant échantillons

La collection existe aussi en fabrication MERISIER/TILLEUL
 dessus Merisier + placage Merisier et carcasse en tilleul pour finition laquée.

FINITIONS RÉALISÉES à la MAIN:

très grand choix de teintes bois et de laques couleurs

Teinte à l'eau* et /ou laque cellulosique, fond dur polyuréthane.

Vieillessement patine antique, vernis cellulosique, cire naturelle et patine poussière.

Possibilité de patine décorateur, patine demi-antiquaire : même tarif.

* Les teintes bois ne peuvent se réaliser que sur les parties fabriquées en CHÊNE ou placage de CHÊNE (ou MERISIER et placage MERISIER).

Les teintes bois réalisées sur du Hêtre peuvent présenter des écarts de finition avec les meubles fabriqués en Chêne.

Lise



Lise

Une collection tout en élégance et raffinement, un classique revisité pour amateurs de nos meubles de toujours.

Changer de vie, changer de meubles.

Ma collection se veut "Déco" mais tout en conservant l'esprit du charme authentique.

Je l'ai voulue plus épurée dans ses grandes lignes tout en conservant son élégance et son caractère classique par l'apport de sculptures et quincailleries de nos meubles de toujours.

Le mélange chaleureux des teintes de chêne et des laques grisées, dégage une douce atmosphère qui viendra réchauffer vos ambiances salon et séjour.

Charme et Déco, voilà en quelques mots comment définir les meubles LISE, qui j'en suis sûr, s'accorderont à la perfection à votre intérieur.

Fait pour traverser le temps,
ces meubles vous ressemblent

ANTOINE MOREL
Charme et Chic

Réf LI1

Bahut

*2 portes, 2 étagères
 (1 séparation centrale)
 3 tiroirs*

L1760 P510 H960 mm

Dessus, façades tiroirs et
 pilastre: Chêne Natura ACN
 finition satinée
 Carcasse : Gris Boiserie AC36 -
 finition satinée
 Intérieurs et étagère : Blanc
 AC04 - finition satinée
 Patine antique

Prix modèle présenté : Réf LI1
 sans supplément



Réf LI17B

Meuble TV

*2 portes battantes, 2 étagères
 (1 séparation centrale)
 1 tirette*

L1760 P400 H600 mm

Plateau, pilastre et tirette : Chêne Natura ACN
 finition satinée
 Carcasse : Gris Boiserie AC36 - finition satinée
 Intérieur : Blanc AC04 - finition satinée
 Patine antique

Prix modèle présenté : Réf LI17B sans
 supplément



Réf LI1

Bahut

2 portes, 2 étagères (1 séparation centrale)

3 tiroirs

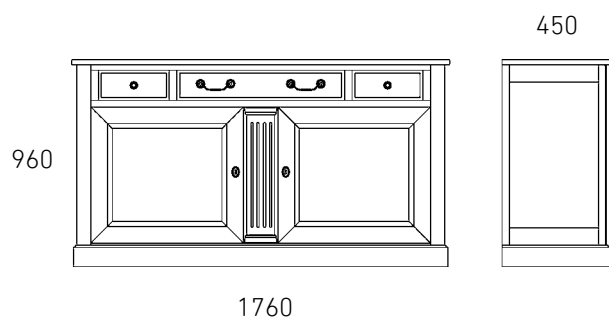

Réf LI7B

Meuble TV

2 portes battantes

2 étagères (1 séparation centrale)

1 tirette

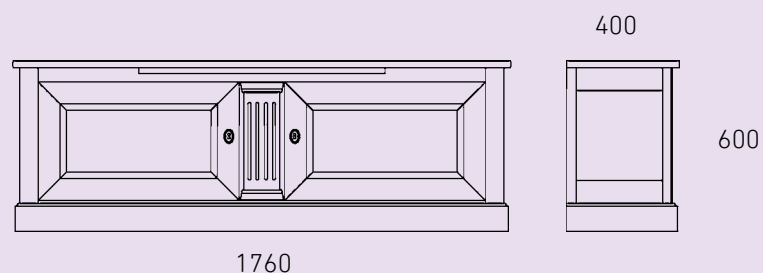

Caractéristiques communes aux modèles de la collection

Fabrication, principales matières, essences ou matériaux mis en oeuvre dans les parties apparentes de la collection.

Emboîtures des dessus des meubles et des tables	Chêne massif
Panneaux des dessus des meubles	Contreplaqué plaqué Chêne
Structure des façades, des tiroirs et des côtés des meubles, corniche	Chêne ou frêne massif
Structure des arrières, caisses des tiroirs, étagères	Frêne ou Chêne ou Châtaignier ou Hêtre massif
Panneaux : des côtés, des arrières, des fonds et des corniches, séparations intérieures des meubles	Placage Chêne ou Frêne sur panneaux de particules ou MDF (médium densité forte)
Tables : Panneaux des dessus et allonges	Placage Chêne sur panneaux de particules
Piètements et ceintures	Frêne massif
Assemblages	Tenons, mortaises, queues d'arondes pour les tiroirs, chevilles à l'ancienne
Carcasse et palmettes des chaises	Hêtre massif
Assises des chaises	Galette amovible : panneau de particules et sangles élastiques recouvert de mousse HR 35 kg/m3. Tissu suivant échantillon

La collection existe aussi en fabrication MERISIER/TILLEUL
 dessus Merisier + placage Merisier et carcasse en tilleul pour finition laquée.

FINITIONS RÉALISÉES à la MAIN:

très grand choix de teintes bois et de laques couleurs

Teinte à l'eau* et /ou laque cellulosique, fond dur polyuréthane.

Vieillessement patine antique, vernis cellulosique, cire naturelle et patine poussière.

Possibilité de patine décorateur, patine demi-antiquaire : même tarif.

* Les teintes bois ne peuvent se réaliser que sur les parties fabriquées en CHÊNE ou placage de CHÊNE (ou MERISIER et placage MERISIER).

Les teintes bois réalisées sur du Hêtre peuvent présenter des écarts de finition avec les meubles fabriqués en Chêne.

Réf LI5
Meuble d'appui
1 porte vitrée, 3 étagères
2 tiroirs

Fermée :
L900 P450 H1650 mm

Dessus, façades tiroirs et étagères :
Chêne Natura ACN finition satinée
Carcasse : Gris Boiserie AC36 - finition
satinée
Intérieurs : Blanc AC04 - finition
satinée
Patine antique

Prix modèle présenté : Réf LI5 sans
supplément



Réf LI5
 Meuble d'appui
 1 porte vitrée, 3 étagères
 2 tiroirs

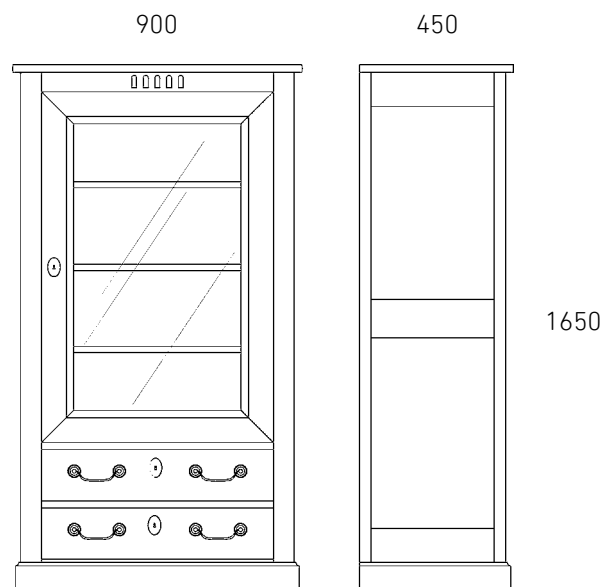

meubles
INTERMOBEL

Caractéristiques communes aux modèles de la collection
 Fabrication, principales matières, essences ou matériaux mis en oeuvre dans les parties apparentes de la collection.

Emboîtures des dessus des meubles et des tables	Chêne massif
Panneaux des dessus des meubles	Contreplaqué plaqué Chêne
Structure des façades, des tiroirs et des côtés des meubles, corniche	Chêne ou frêne massif
Structure des arrières, caisses des tiroirs, étagères	Frêne ou Chêne ou Châtaignier ou Hêtre massif
Panneaux : des côtés, des arrières, des fonds et des corniches, séparations intérieures des meubles	Placage Chêne ou Frêne sur panneaux de particules ou MDF (médium densité forte)
Tables : Panneaux des dessus et allonges	Placage Chêne sur panneaux de particules
Piètements et ceintures	Frêne massif
Assemblages	Tenons, mortaises, queues d'arondes pour les tiroirs, chevilles à l'ancienne
Carcasse et palmettes des chaises	Hêtre massif
Assises des chaises	Galette amovible : panneau de particules et sangles élastiques recouvert de mousse HR 35 kg/m ³ . Tissu suivant échantillon

La collection existe aussi en fabrication MERISIER/TILLEUL
 dessus Merisier + placage Merisier et carcasse en tilleul pour finition laquée.

FINITIONS RÉALISÉES à la MAIN:

très grand choix de teintes bois et de laques couleurs

Teinte à l'eau* et /ou laque cellulosique, fond dur polyuréthane.

Vieillessement patine antique, vernis cellulosique, cire naturelle et patine poussière.

Possibilité de patine décorateur, patine demi-antiquaire : même tarif.

* Les teintes bois ne peuvent se réaliser que sur les parties fabriquées en CHÊNE ou placage de CHÊNE (ou MERISIER et placage MERISIER).

Les teintes bois réalisées sur du Hêtre peuvent présenter des écarts de finition avec les meubles fabriqués en Chêne.

ANTOINE MOREL
 Charme et Chic



Meuble livré monté (sauf pieds)
 Fabrication européenne

Réf LI12 - LI13 pied version P1
Table ronde diamètre 120 cm
1 allonge intégrée "papillon"
de 50 cm, option ceinture escamotable
1 allonge de service de 50 cm stockage à
part, option ceinture fixe
Existe également en diamètre 110 cm
(réf. LI14-LI15), et en diamètre 130cm
(réf. LI10-LI11) avec 1 ou 2 allonges

LI10 fermée : diamètre 1300 - H760 mm
LI10 ouverte : L1800 P1300 H760 mm
LI11 fermée : diamètre 1300 - H760 mm
LI11 ouverte : L2300 P1300 H760 mm

LI12 fermée : diamètre 1200 - H760 mm
LI12 ouverte : L1700 P1200 H760 mm
LI13 fermée : diamètre 1200 - H760 mm
LI13 ouverte : L2200 P1200 H760 mm

LI13 fermée : diamètre 1100 - H760 mm
LI13 ouverte : L1600 P1100 H760 mm
LI14 fermée : diamètre 1100 - H760 mm
LI14 ouverte : L2100 P1100 H760 mm



Plateau : Chêne Natura ACN finition satinée
Ceinture + pieds : Gris Boiserie AC36 - finition
satinée. Patine antique

Prix modèle présenté : Réf LI13 + supplément
allonge papillon et allonge de service ceinturée

Réf LI12 - LI13 pied version P1

Table ronde diamètre 120 cm
 1 allonge intégrée "papillon" de 50 cm, option
 ceinture escamotable
 1 allonge de service de 50 cm stockage à part,
 option ceinture fixe
 Existe également en diamètre 110 cm
 (réf. LI14-LI15), et en diamètre 130cm
 (réf. LI10-LI11) avec 1 ou 2 allonges.

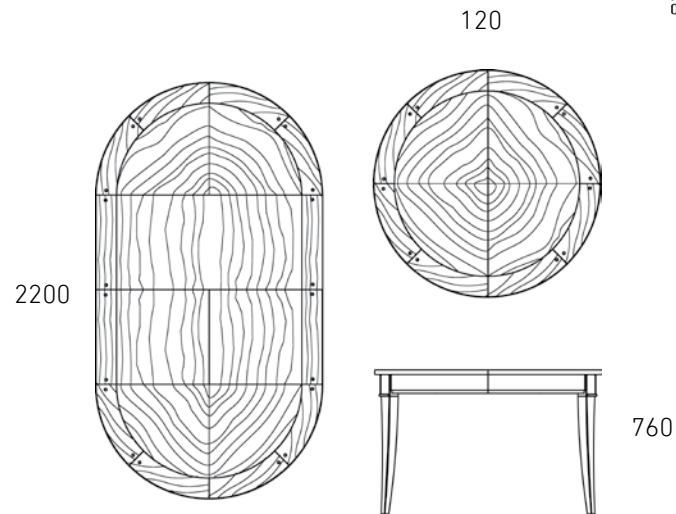

Caractéristiques communes aux modèles de la collection
 Fabrication, principales matières, essences ou matériaux mis en oeuvre dans les parties
 apparentes de la collection.

Emboîtures des dessus des meubles et des tables	Chêne massif
Panneaux des dessus des meubles	Contreplaqué plaqué Chêne
Structure des façades, des tiroirs et des côtés des meubles, corniche	Chêne ou frêne massif
Structure des arrières, caisses des tiroirs, étagères	Frêne ou Chêne ou Châtaignier ou Hêtre massif
Panneaux : des côtés, des arrières, des fonds et des corniches, séparations intérieures des meubles	Placage Chêne ou Frêne sur panneaux de particules ou MDF (médium densité forte)
Tables : Panneaux des dessus et allonges	Placage Chêne sur panneaux de particules
Piètements et ceintures	Frêne massif
Assemblages	Tenons, mortaises, queues d'arondes pour les tiroirs, chevilles à l'ancienne
Carcasse et palmettes des chaises	Hêtre massif
Assises des chaises	Galette amovible : panneau de particules et sangles élastiques recouvert de mousse HR 35 kg/m ³ . Tissu suivant échantillon

La collection existe aussi en fabrication MERISIER/TILLEUL
 dessus Merisier + placage Merisier et carcasse en tilleul pour finition laquée.

FINITIONS RÉALISÉES à la MAIN:

très grand choix de teintes bois et de laques couleurs

Teinte à l'eau* et /ou laque cellulosique, fond dur polyuréthane.

Vieillessement patine antique, vernis cellulosique, cire naturelle et patine poussière.

Possibilité de patine décorateur, patine demi-antiquaire : même tarif.

* Les teintes bois ne peuvent se réaliser que sur les parties fabriquées en CHÊNE ou placage de CHÊNE (ou MERISIER et placage MERISIER).

Les teintes bois réalisées sur du Hêtre peuvent présenter des écarts de finition avec les meubles fabriqués en Chêne.



Réf LI12 pied version P1
Table ronde diamètre 120 cm
1 allonge intégrée "papillon"
de 50 cm, option ceinture escamotable

Existe également en diamètre 110 cm
(réf. LI14-LI15), et en diamètre 130cm
(réf. LI10-LI11) avec 1 ou 2 allonges

Plateau : Chêne Natura ACN finition satinée
Ceinture + pieds : Gris Boiserie AC36 - finition
satinée. Patine antique

Prix modèle présenté : Réf LI12 + supplément
allonge papillon ceinturée

LI10 fermée : diamètre 1300 - H760 mm

LI10 ouverte : L1800 P1300 H760 mm

LI11 fermée : diamètre 1300 - H760 mm

LI11 ouverte : L2300 P1300 H760 mm

LI12 fermée : diamètre 1200 - H760 mm

LI12 ouverte : L1700 P1200 H760 mm

LI13 fermée : diamètre 1200 - H760 mm

LI13 ouverte : L2200 P1200 H760 mm

LI13 fermée : diamètre 1100 - H760 mm

LI13 ouverte : L1600 P1100 H760 mm

LI14 fermée : diamètre 1100 - H760 mm

LI14 ouverte : L2100 P1100 H760 mm



Réf LI12 - LI13 pied version P1

Table ronde diamètre 120 cm
 1 allonge intégrée "papillon" de 50 cm, option
 ceinture escamotable
 1 allonge de service de 50 cm stockage à part,
 option ceinture fixe
 Existe également en diamètre 110 cm
 (réf. LI14-LI15), et en diamètre 130cm
 (réf. LI10-LI11) avec 1 ou 2 allonges.

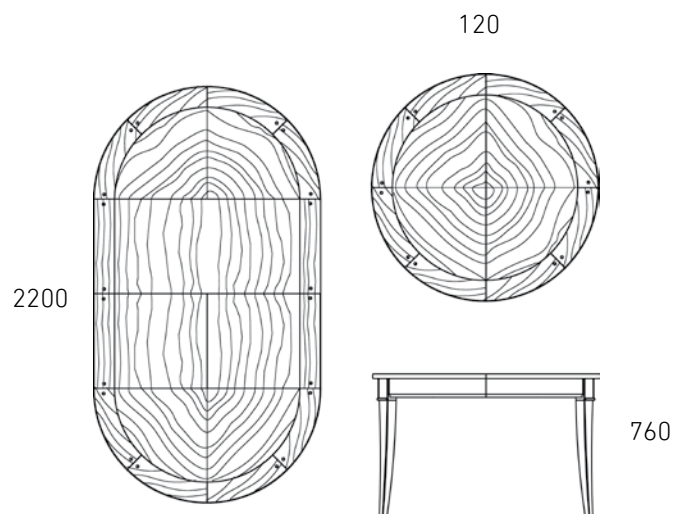

GRUP
 m u e b l e s
INTERMOBEL

Caractéristiques communes aux modèles de la collection

Fabrication, principales matières, essences ou matériaux mis en oeuvre dans les parties apparentes de la collection.

Emboîtures des dessus des meubles et des tables	Chêne massif
Panneaux des dessus des meubles	Contreplaqué plaqué Chêne
Structure des façades, des tiroirs et des côtés des meubles, corniche	Chêne ou frêne massif
Structure des arrières, caisses des tiroirs, étagères	Frêne ou Chêne ou Châtaignier ou Hêtre massif
Panneaux : des côtés, des arrières, des fonds et des corniches, séparations intérieures des meubles	Placage Chêne ou Frêne sur panneaux de particules ou MDF (médium densité forte)
Tables : Panneaux des dessus et allonges	Placage Chêne sur panneaux de particules
Piètements et ceintures	Frêne massif
Assemblages	Tenons, mortaises, queues d'arondes pour les tiroirs, chevilles à l'ancienne
Carcasse et palmettes des chaises	Hêtre massif
Assises des chaises	Galette amovible : panneau de particules et sangles élastiques recouvert de mousse HR 35 kg/m ³ . Tissu suivant échantillon

La collection existe aussi en fabrication MERISIER/TILLEUL
 dessus Merisier + placage Merisier et carcasse en tilleul pour finition laquée.

FINITIONS RÉALISÉES à la MAIN:

très grand choix de teintes bois et de laques couleurs

Teinte à l'eau* et /ou laque cellulosique, fond dur polyuréthane.

Viellissement patine antique, vernis cellulosique, cire naturelle et patine poussière.

Possibilité de patine décorateur, patine demi-antiquaire : même tarif.

* Les teintes bois ne peuvent se réaliser que sur les parties fabriquées en CHÊNE ou placage de CHÊNE (ou MERISIER et placage MERISIER).

Les teintes bois réalisées sur du Hêtre peuvent présenter des écarts de finition avec les meubles fabriqués en Chêne.

ANTOINE MOREL
 Charme et Chic



Meuble livré monté (sauf pieds)
 Fabrication européenne

Réf 431

Chaise tapissée
*Dossier cannage fin
assise garnie sur sangles élastiques
et mousse HR 35kg/m³*

L480 P550 H 945 mm



Carcasse : Gris Boiserie AC36 - finition satinée
Cannage : Chêne Natura ACN finition satinée
Tissu CAT B : JOINT 601
Patine antique

Prix modèle présenté : Réf 431 tissu catégorie B

Réf 431

Chaise tapissée
Dossier cannage fin
assise garnie sur sangles élastiques
et mousse HR

profondeur 550

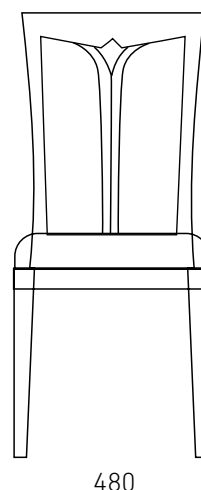

945

480

GRUPPO
muebles
INTERMOBEL

Caractéristiques communes aux modèles de la collection

Fabrication, principales matières, essences ou matériaux mis en oeuvre dans les parties apparentes de la collection.

Emboîtures des dessus des meubles et des tables	Chêne massif
Panneaux des dessus des meubles	Contreplaqué plaqué Chêne
Structure des façades, des tiroirs et des côtés des meubles, corniche	Chêne ou frêne massif
Structure des arrières, caisses des tiroirs, étagères	Frêne ou Chêne ou Châtaignier ou Hêtre massif
Panneaux : des côtés, des arrières, des fonds et des corniches, séparations intérieures des meubles	Placage Chêne ou Frêne sur panneaux de particules ou MDF (médium densité forte)
Tables : Panneaux des dessus et allonges	Placage Chêne sur panneaux de particules
Piètements et ceintures	Frêne massif
Assemblages	Tenons, mortaises, queues d'arondes pour les tiroirs, chevilles à l'ancienne
Carcasse et palmettes des chaises	Hêtre massif
Assises des chaises	Galette amovible : panneau de particules et sangles élastiques recouvert de mousse HR 35 kg/m ³ . Tissu suivant échantillon

La collection existe aussi en fabrication MERISIER/TILLEUL
dessus Merisier + placage Merisier et carcasse en tilleul pour finition laquée.

FINITIONS RÉALISÉES à la MAIN:

très grand choix de teintes bois et de laques couleurs

Teinte à l'eau* et /ou laque cellulosique, fond dur polyuréthane.

Vieillessement patine antique, vernis cellulosique, cire naturelle et patine poussière.

Possibilité de patine décorateur, patine demi-antiquaire : même tarif.

* Les teintes bois ne peuvent se réaliser que sur les parties fabriquées en CHÊNE ou placage de CHÊNE (ou MERISIER et placage MERISIER).

Les teintes bois réalisées sur du Hêtre peuvent présenter des écarts de finition avec les meubles fabriqués en Chêne.

ANTOINE MOREL
Charme et Chic



Meuble livré monté (sauf pieds)
Fabrication européenne

Réf L18

Bibliothèque 2 corps
*2 portes battantes, 2 étagères
(1 séparation centrale),
1 tirette en partie basse,
3 étagères sur crémaillères bois en
partie haute*

L1850 P400 / 320 H2100 mm

Plateau, pilastre, tirette et étagères partie haute :
Chêne Natura ACN finition satinée
Carcasse : Gris Boiserie AC36 - finition satinée
Intérieurs : Blanc AC04 - finition satinée
Patine antique

Prix modèle présenté : Réf L18 sans supplément



Réf LI8

Bibliothèque 2 corps
2 portes battantes, 2 étagères
(1 séparation centrale)
1 tirette en partie basse,
3 étagères sur crémaillères bois
en partie haute

GRUP
O
m u e b l e s
INTERMOBEL

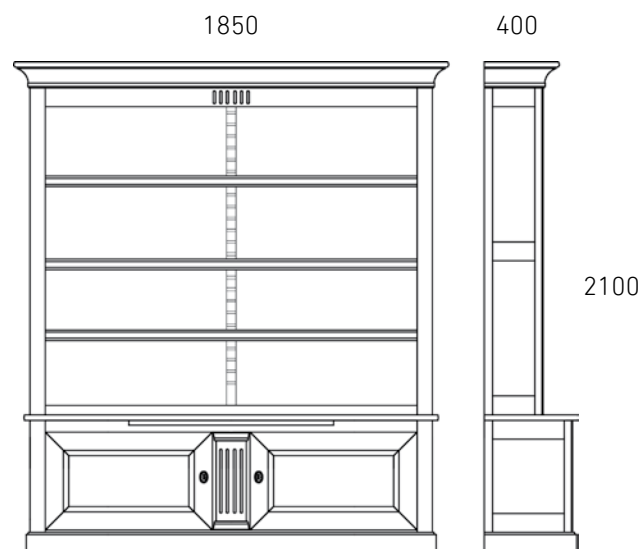

Caractéristiques communes aux modèles de la collection

Fabrication, principales matières, essences ou matériaux mis en oeuvre dans les parties apparentes de la collection.

Emboîtures des dessus des meubles et des tables	Chêne massif
Panneaux des dessus des meubles	Contreplaqué plaqué Chêne
Structure des façades, des tiroirs et des côtés des meubles, corniche	Chêne ou frêne massif
Structure des arrières, caisses des tiroirs, étagères	Frêne ou Chêne ou Châtaignier ou Hêtre massif
Panneaux : des côtés, des arrières, des fonds et des corniches, séparations intérieures des meubles	Placage Chêne ou Frêne sur panneaux de particules ou MDF (médium densité forte)
Tables : Panneaux des dessus et allonges	Placage Chêne sur panneaux de particules
Piètements et ceintures	Frêne massif
Assemblages	Tenons, mortaises, queues d'arondes pour les tiroirs, chevilles à l'ancienne
Carcasse et palmettes des chaises	Hêtre massif
Assises des chaises	Galette amovible : panneau de particules et sangles élastiques recouvert de mousse HR 35 kg/m3. Tissu suivant échantillon

La collection existe aussi en fabrication MERISIER/TILLEUL
dessus Merisier + placage Merisier et carcasse en tilleul pour finition laquée.

FINITIONS RÉALISÉES à la MAIN:

très grand choix de teintes bois et de laques couleurs

Teinte à l'eau* et /ou laque cellulosique, fond dur polyuréthane.

Viellissement patine antique, vernis cellulosique, cire naturelle et patine poussière.

Possibilité de patine décorateur, patine demi-antiquaire : même tarif.

* Les teintes bois ne peuvent se réaliser que sur les parties fabriquées en CHÊNE ou placage de CHÊNE (ou MERISIER et placage MERISIER).

Les teintes bois réalisées sur du Hêtre peuvent présenter des écarts de finition avec les meubles fabriqués en Chêne.

ANTOINE MOREL
Charme et Chic



Meuble livré monté (sauf pieds)
Fabrication européenne



Réf LI7

Bibliothèque / meuble TV
*2 portes battantes, 2 étagères
(1 séparation centrale),
1 tirette en partie basse,
1 étagère sur crémaillères bois et
1 zone TV 60" maxi en partie haute*

L1850 P400 / 320 H2100 mm

Plateau, pilastre, tirette et étagères partie haute :
Chêne Natura ACN finition satinée
Carcasse : Gris Boiserie AC36 - finition satinée
Intérieurs : Blanc AC04 - finition satinée
Patine antique

Prix modèle présenté : Réf LI7 sans supplément

Réf L17

Bibliothèque 2 corps
2 portes battantes, 2 étagères
(1 séparation centrale)
1 tirette en partie basse,
1 étagère sur crémaillères bois
et 1 zone TV 60" maxi en
partie haute

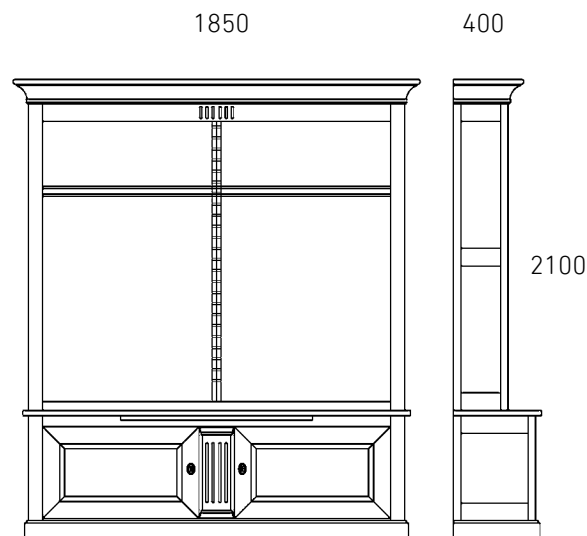

GRUPPO
m u e b l e s
INTERMOBEL

Caractéristiques communes aux modèles de la collection

Fabrication, principales matières, essences ou matériaux mis en oeuvre dans les parties apparentes de la collection.

Emboîtures des dessus des meubles et des tables	Chêne massif
Panneaux des dessus des meubles	Contreplaqué plaqué Chêne
Structure des façades, des tiroirs et des côtés des meubles, corniche	Chêne ou frêne massif
Structure des arrières, caisses des tiroirs, étagères	Frêne ou Chêne ou Châtaignier ou Hêtre massif
Panneaux : des côtés, des arrières, des fonds et des corniches, séparations intérieures des meubles	Placage Chêne ou Frêne sur panneaux de particules ou MDF (médium densité forte)
Tables : Panneaux des dessus et allonges	Placage Chêne sur panneaux de particules
Piètements et ceintures	Frêne massif
Assemblages	Tenons, mortaises, queues d'arondes pour les tiroirs, chevilles à l'ancienne
Carcasse et palmettes des chaises	Hêtre massif
Assises des chaises	Galette amovible : panneau de particules et sangles élastiques recouvert de mousse HR 35 kg/m3. Tissu suivant échantillon

La collection existe aussi en fabrication MERISIER/TILLEUL
dessus Merisier + placage Merisier et carcasse en tilleul pour finition laquée.

FINITIONS RÉALISÉES à la MAIN:

très grand choix de teintes bois et de laques couleurs

Teinte à l'eau* et /ou laque cellulosique, fond dur polyuréthane.

Viellissement patine antique, vernis cellulosique, cire naturelle et patine poussière.

Possibilité de patine décorateur, patine demi-antiquaire : même tarif.

* Les teintes bois ne peuvent se réaliser que sur les parties fabriquées en CHÊNE ou placage de CHÊNE (ou MERISIER et placage MERISIER).

Les teintes bois réalisées sur du Hêtre peuvent présenter des écarts de finition avec les meubles fabriqués en Chêne.

ANTOINE MOREL
Charme et Chic



Meuble livré monté (sauf pieds)
Fabrication européenne

Mikado

muebles
INTERMOBEL



Mikado

Une collection de compositions et meubles TV modernes en chêne noueux huilé et laques satinées ; une alchimie entre modernité et traditionalisme alliant élégance et fonctionnalité

C'est au cours de mes voyages au pays du Soleil Levant que me vint l'idée de créer cette ligne.

Ces formes cubiques imbriquées que j'observais et la fonctionnalité de ces mobiliers me poussèrent dans mes retranchements, au point de m'écarter de mes inspirations si traditionnelles.

Voilà, je venais de faire le pas... Après les collections Factory et Atelier, certes faites de lignes droites industrielles mais toujours connotées de ce classicisme qui m'imprègne tant, je me décidais à exploiter mes nouvelles découvertes pour en faire naître cette ligne contemporaine.

Assemblages à mi-bois, rangements multiples, esthétisme et modularité, ce sont les maîtres mots de ma collection MIKADO.

Vous trouverez ici j'en suis sûr, la composition qui s'intégrera idéalement à votre intérieur, par ses dimensions, ses fonctions et ses couleurs entièrement personnalisables.

Faits pour traverser le temps,
ces meubles vous ressemblent

ANTOINE MOREL
Charme et Chic

Réf. MOD710

*1 porte ouvrante (partie haute),
2 portes coulissantes (partie basse)*

*1 abatant (en haut),
2 tiroirs (en bas)
Zone TV 61' maxi*

L3000 P380 H2200 mm

Structure RAL7022 satinée,
étagère haute, façades portes,
abatant et tiroirs chêne nouveau,
finition naturelle brossée huilée

Modèle présenté MOD710 sans option



Descriptif technique MOD710

Structure :

Élément bas démontable en série dimensions 300 x 38 - H 60 cm, composé de :

- 2 portes coulissantes à gauche sur rails aluminium laqués à la couleur de la structure - 2 étagères (1 séparation au milieu)
- 1 module à droite comprenant :
- 1 abatant ouverture touche/lâche et charnières invisibles amorties **BLUM**
- 2 tiroirs extraction totale coulisses touche/lâche **"Blue Motion" BLUM**

Élément haut démontable composé de :

- 1 caisson haut dimensions 140x39,7x30 cm (HxLxP), fermeture porte par touche/lâche et charnières invisibles amorties **BLUM**, 4 étagères réglables sur taquets
- 1 élément de bibliothèque haut profondeur 18 cm sauf étagère haute profondeur 25 cm, assemblé par entailles à mi-bois et **CLAMEX**, ensemble des étagères fixes

Dimension hors tout de la composition : 300 x 38 - H 220 cm

Options disponibles sur ce modèle (consulter le tarif des options) :

- 3 hauteurs de plinthes 6 cm (de série), 8 cm, 11 cm, ou sur mesure suivant devis
- Deuxième caisson haut complet dimensions 140x39,7x30 cm (HxLxP)
- Portes dimensions 58,5x34,8 cm
- Ensemble pour système autoporté complet composé de :
 - 1 jouée d'extrémité dimensions 160x18,5x3 cm en MDF laqué
 - 1 étagère de renfort dimensions 157x18,5x3 cm en plaquage de chêne sur MDF
- Abatant supérieur avec verre fumé pour télécommandes
- Poignées encastrées sur portes coulissantes coloris aluminium ou laiton

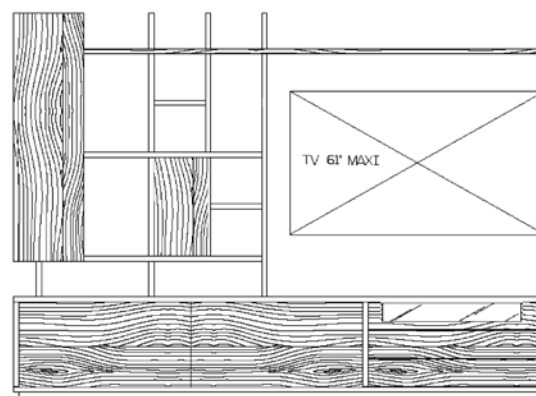

Montage :

- Partie basse démontable, sur pieds plastique réglables ABS et plinthe amovible
- Caisson haut suspendu au mur par fixation guillotine (dans le cas des versions autoportées cette fixation peut être abandonnée même si elle reste fortement conseillée)
- Étagères autoportées supportées par le module bas et le caisson haut. 1 point de renfort, par fixation invisible à l'extrémité de la tablette haute ; (en cas de version autoportée ce point de fixation est supprimé)

Finition :

- 2 teintes chêne disponibles :
 - teinte chêne naturel brossé huilé
 - teinte Natura décorateur mate
- 2 laques satinées disponibles sans supplément :
 - laque RAL 7022
 - laque blanc pur
- Toutes les autres teintes RAL disponibles avec supplément suivant tarif

La zone TV est adaptée pour recevoir des téléviseurs jusqu'à 61'

Réf. MOD710 (variante)

*2 portes ouvrantes
 (partie haute),
 2 portes coulissantes
 (partie basse)*

*1 abatant avec verre fumé
 (en haut),
 2 tiroirs (en bas)
 Zone TV 61' maxi*

L3000 P380 H2200 mm

Structure RAL7022 satinée,
 étagère haute, façades portes,
 abatant et tiroirs chêne noueux,
 finition naturelle brossée huilée

Modèle présenté MOD710

Options:

- porte dimension 58,5x34,8 cm
- ensemble pour système autoporté complet composé de :
 - 1 jouée d'extrémité dimensions 157x18,5x3 cm en MDF laqué
 - 1 étagère de renfort dimensions 120,6x18,5x3 cm en MDF laqué
- abatant supérieur avec verre fumé pour télécommandes



Descriptif technique MOD710

Structure :

*Élément bas démontable en série
dimensions 300 x 38 - H 60 cm,
composé de :*

- 2 portes coulissantes à gauche sur rails aluminium laqués à la couleur de la structure - 2 étagères (1 séparation au milieu)
- 1 module à droite comprenant :
- 1 abatant ouverture touche/lâche et charnières invisibles amorties **BLUM**
- 2 tiroirs extraction totale coulisses touche/lâche **"Blue Motion" BLUM**

Élément haut démontable composé de :

- 1 caisson haut dimensions 140x39,7x30 cm (HxLxP), fermeture porte par touche/lâche et charnières invisibles amorties **BLUM**, 4 étagères réglables sur taquets
- 1 élément de bibliothèque haut profondeur 18 cm sauf étagère haute profondeur 25 cm, assemblé par entailles à mi-bois et **CLAMEX**, ensemble des étagères fixes

Dimension hors tout de la composition : 300 x 38 - H 220 cm

Options disponibles sur ce modèle (consulter le tarif des options) :

- 3 hauteurs de plinthes 6 cm (de série), 8 cm, 11 cm, ou sur mesure suivant devis
- Deuxième caisson haut complet dimensions 140x39,7x30 cm (HxLxP)
- Portes dimensions 58,5x34,8 cm
- Ensemble pour système autoporté complet composé de :
 - 1 jouée d'extrémité dimensions 160x18,5x3 cm en MDF laqué
 - 1 étagère de renfort dimensions 157x18,5x3 cm en plaquage de chêne sur MDF
- Abatant supérieur avec verre fumé pour télécommandes
- Poignées encastrées sur portes coulissantes coloris aluminium ou laiton

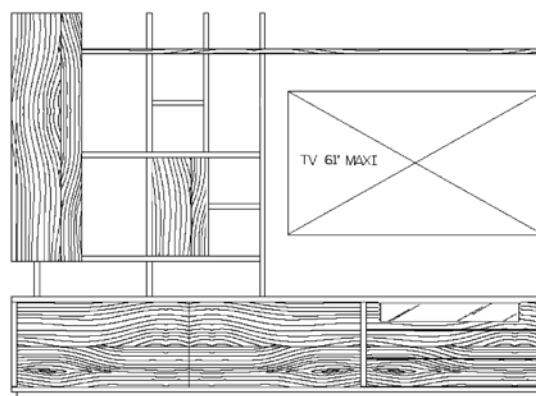

Montage :

- Partie basse démontable, sur pieds plastique réglables ABS et plinthe amovible
- Caisson haut suspendu au mur par fixation guillotine (dans le cas des versions autoportées cette fixation peut être abandonnée même si elle reste fortement conseillée)
- Étagères autoportées supportées par le module bas et le caisson haut. 1 point de renfort, par fixation invisible à l'extrémité de la tablette haute ; (en cas de version autoportée ce point de fixation est supprimé)

Finition :

- 2 teintes chêne disponibles :
 - teinte chêne naturel brossé huilé
 - teinte Natura décorateur mate
- 2 laques satinées disponibles sans supplément :
 - laque RAL 7022
 - laque blanc pur
- Toutes les autres teintes RAL disponibles avec supplément suivant tarif

La zone TV est adaptée pour recevoir des téléviseurs jusqu'à 61"

Réf. MOD720

2 portes ouvrantes, 2 portes coulissantes

1 abatant (en haut), 2 tiroirs (en bas)

Zone TV 61' maxi

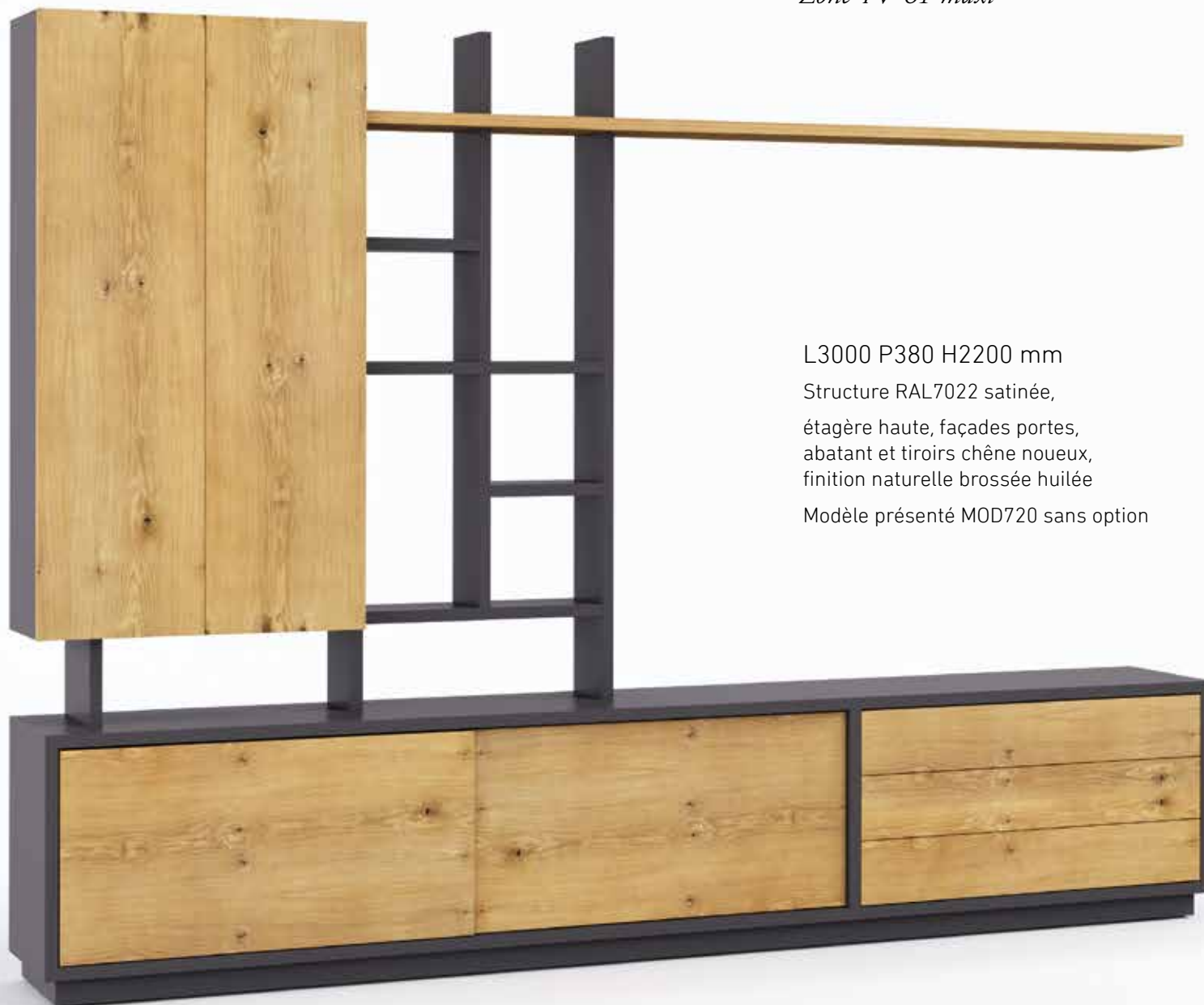

L3000 P380 H2200 mm

Structure RAL7022 satinée,

étagère haute, façades portes,
abatant et tiroirs chêne noueux,
finition naturelle brossée huilée

Modèle présenté MOD720 sans option

Descriptif technique MOD720

Structure :

Élément bas démontable en série dimensions 300 x 38 - H 60 cm, composé de :

- 2 portes coulissantes à gauche sur rails aluminium laqués à la couleur de la structure - 2 étagères (1 séparation au milieu)
- 1 module à droite comprenant :
- 1 abatant ouverture touche/lâche et charnières invisibles amorties **BLUM**
- 2 tiroirs extraction totale coulisses touche/lâche *"Blue Motion"* **BLUM**

Élément haut démontable composé de :

- 2 caissons hauts dimensions 140x39,7x30 cm (HxLxP), fermeture porte par touche/lâche et charnières invisibles amorties **BLUM**, 4 étagères réglables sur taquets
- 1 élément de bibliothèque haut profondeur 18 cm sauf étagère haute profondeur 25 cm, assemblé par entailles à mi-bois et **CLAMEX**, ensemble des étagères fixes

Dimension hors tout de la composition : 300 x 38 - H 220 cm

Options disponibles sur ce modèle (consulter le tarif des options) :

- 3 hauteurs de plinthes 6 cm (de série), 8 cm, 11 cm, ou sur mesure suivant devis
- Portes dimensions 58,5x34,8 cm
- Ensemble pour système autoporté complet composé de :
 - 1 jouée d'extrémité dimensions 160x18,5x3 cm en MDF laqué
 - 1 étagère de renfort dimensions 157x18,5x3 cm en plaquage de chêne sur MDF
- Abatant supérieur avec verre fumé pour télécommandes
- Poignées encastrées sur portes coulissantes coloris aluminium ou laiton

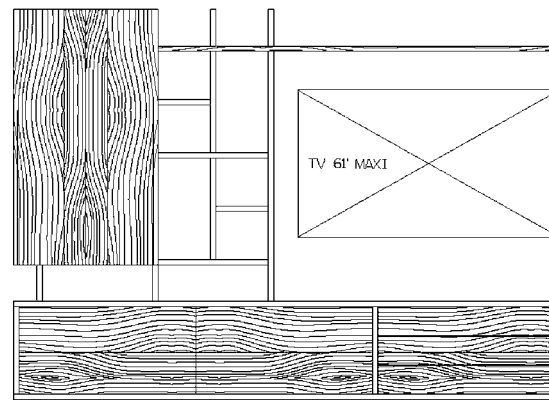

Montage :

- Partie basse démontable, sur pieds plastique réglables ABS et plinthe amovible
- Caissons hauts suspendus au mur par fixation guillotine (dans le cas des versions autoportées cette fixation peut être abandonnée même si elle reste fortement conseillée)
- Étagères autoportées supportées par le module bas et le caisson haut. 1 point de renfort, par fixation invisible à l'extrémité de la tablette haute ; (en cas de version autoportée ce point de fixation est supprimé)

Finition :

- 2 teintes chêne disponibles :
 - teinte chêne naturel brossé huilé
 - teinte Natura décorateur mate
- 2 laques satinées disponibles sans supplément :
 - laque RAL 7022
 - laque blanc pur
- Toutes les autres teintes RAL disponibles avec supplément suivant tarif

La zone TV est adaptée pour recevoir des téléviseurs jusqu'à 61'

Réf. MOD730

2 portes ouvrantes, 2 portes coulissantes

1 abatant (en haut), 2 tiroirs (en bas)

L3000 P380 H2200 mm

Structure RAL7022 satinée,

étagère haute, façades portes,
abatant et tiroirs chêne nouveau,
finition naturelle brossée huilée

Modèle présenté MOD730 sans option



Descriptif technique MOD730

Structure :

*Élément bas démontable en série
 dimensions 300 x 38 - H 60 cm,
 composé de :*

- 2 portes coulissantes à gauche sur rails aluminium laqués à la couleur de la structure - 2 étagères (1 séparation au milieu)
- 1 module à droite comprenant :
- 1 abatant ouverture touche/lâche et charnières invisibles amorties **BLUM**
- 2 tiroirs extraction totale coulisses touche/lâche "**Blue Motion**" **BLUM**

Élément haut démontable composé de :

- 2 caissons hauts dimensions 140x39,7x30 cm (HxLxP), fermeture porte par touche/lâche et charnières invisibles amorties **BLUM**, 4 étagères réglables sur taquets
- 1 élément de bibliothèque haut profondeur 18 cm sauf étagère haute profondeur 25 cm, assemblé par entailles à mi-bois et **CLAMEX**, ensemble des étagères fixes

Dimension hors tout de la composition : 300 x 38 - H 220 cm

Options disponibles sur ce modèle (consulter le tarif des options) :

- 3 hauteurs de plinthes 6 cm (de série), 8 cm, 11 cm, ou sur mesure suivant devis
- Abatant supérieur avec verre fumé pour télécommandes
- Poignées encastrées sur portes coulissantes coloris aluminium ou laiton

Montage :

- Partie basse démontable, sur pieds plastique ABS réglables et plinthe amovible
- Caissons hauts suspendus au mur par fixation guillotine (cette fixation peut être abandonnée même si elle reste fortement conseillée)
- Étagères autoportées supportées par le module bas et les caissons hauts.

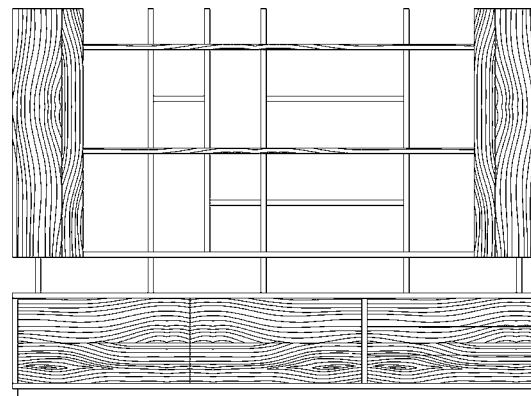

Finition :

- 2 teintes chêne disponibles :
 - teinte chêne naturel brossé huilé
 - teinte Natura décorateur mate
- 2 laques satinées disponibles sans supplément :
 - laque RAL 7022
 - laque blanc pur
- Toutes les autres teintes RAL disponibles avec supplément suivant tarif



Réf. MOD740

1 porte ouvrante (caisson haut)

2 portes coulissantes (caisson bas)

Zone TV 50' maxi

L2000 P380 H2200 mm

Structure laque blanc pur satinée,

Etagères hautes et façades portes chêne
noueux, finition naturelle brossée huilée

Modèle présenté MOD740 sans option

Descriptif technique MOD740

Structure :

Élément bas non démontable dimensions 200 x 38 - H 60 cm, (version démontable suivant tarif options) composé de :

- 2 portes coulissantes sur rails aluminium laqués à la couleur de la structure 1 séparation centrale- 2 étagères

Élément haut démontable composé de :

- 1 caisson haut dimensions 140x39,7x30 cm (HxLxP), fermeture porte par touche/lâche et charnières invisibles amorties **BLUM**, 4 étagères réglables sur taquets
- 1 élément de bibliothèque profondeur 18 cm sauf étagère haute profondeur 25 cm, assemblé par entailles à mi-bois et **CLAMEX**, ensemble des étagères fixes

Dimension hors tout de la composition : 200 x 38 - H 220 cm

Options disponibles sur ce modèle (consulter le tarif des options) :

- 3 hauteurs de plinthes 6 cm (de série), 8 cm, 11 cm, ou sur mesure suivant devis
- Ensemble pour système autoporté complet composé de :
 - 1 jouée d'extrémité dimensions 160x18,5x3 cm en MDF laqué
 - 1 étagère de renfort dimensions 120,6x18,5x3 cm en plaquage de chêne sur MDF
- Etagère haute débordante (largeur totale composition 230 cm)
- Poignées encastrées sur portes coulissantes coloris aluminium ou laiton

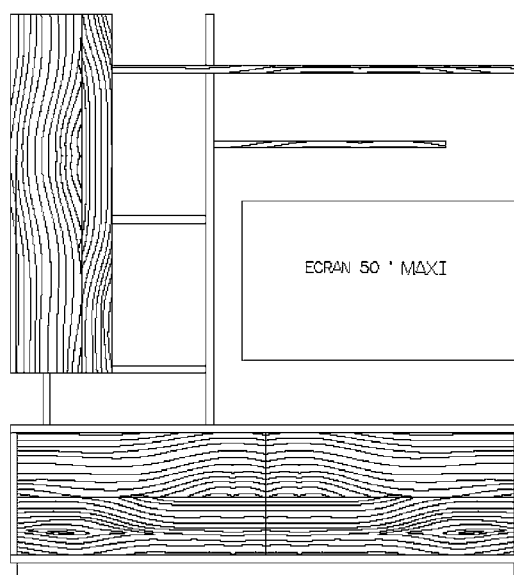

Montage :

- Partie basse non démontable, sur pieds plastique ABS réglables et plinthe amovible
- Caisson haut suspendu au mur par fixation guillotine, (dans le cas des versions autoportées cette fixation peut être abandonnée même si elle reste fortement conseillée)
- Étagères autoportées, supportées par le module bas et le caisson haut. 1 point de renfort, par fixation invisible à l'extrémité des tablettes hautes ; (pour la version autoportée ce point de fixation est supprimé)

Finition :

- 2 teintes chêne disponibles :
 - teinte chêne naturel brossé huilé
 - teinte Natura décorateur mate
- 2 laques satinées disponibles sans supplément :
 - laque RAL 7022
 - laque blanc pur
- Toutes les autres teintes RAL disponibles avec supplément suivant tarif

La zone TV est adaptée pour recevoir des téléviseurs jusqu'à 50'

Réf. MOD750

1 porte ouvrante (caisson haut)

*1 porte coulissante sur rail aluminium
 laqué (caisson bas)*

*1 abatant avec verre fumé (en haut),
 2 tiroirs (en bas)*

Zone TV 50' maxi

L2000 P380 H2200 mm

Structure RAL7022 satinée,

Etagères hautes, façades portes, abatant
 et tiroirs chêne noueux, finition naturelle
 brossée huilée

Modèle présenté MOD750

Options:

- ensemble pour système autoporté
 complet composé de :
 - 1 jouée d'extrémité dimensions
 160x18,5x3 cm en MDF laqué
 - 1 étagère de renfort dimensions
 120,6x18,5x3 cm en plaquage de
 chêne sur MDF
- abatant supérieur avec verre fumé
 pour télécommandes



Descriptif technique MOD750

Structure :

Élément bas non démontable dimensions 200 x 38 - H 60 cm, (version démontable suivant tarif options) composé de :

- 1 porte coulissante à gauche sur rails aluminium laqué à la couleur de la structure - 1 étagère
- 1 module à droite comprenant :
 - 1 abatant ouverture touche/lâche et charnières invisibles amorties **BLUM**
 - 2 tiroirs extraction totale coulisses touche/lâche «*Blue Motion*» **BLUM**

Élément haut démontable composé de :

- 1 caisson haut dimensions 140x39,7x30 cm (HxLxP), fermeture porte par touche/lâche et charnières invisibles amorties **BLUM**, 4 étagères réglables sur taquets
- 1 élément de bibliothèque profondeur 18 cm sauf étagère haute profondeur 25 cm, assemblé par entailles à mi-bois et **CLAMEX**, ensemble des étagères fixes

Dimension hors tout de la composition : 200 x 38 - H 220 cm

Options disponibles sur ce modèle (consulter le tarif des options) :

- 3 hauteurs de plinthes 6 cm (de série), 8 cm, 11 cm, ou sur mesure suivant devis
- Ensemble pour système autoporté complet composé de :
 - 1 jouée d'extrémité dimensions 160x18,5x3 cm en MDF laqué
 - 1 étagère de renfort dimensions 120,6x18,5x3 cm en plaquage de chêne sur MDF
- Étagère haute débordante (largeur totale composition 230 cm)
- Poignées encastrées sur portes coulissantes coloris aluminium ou laiton

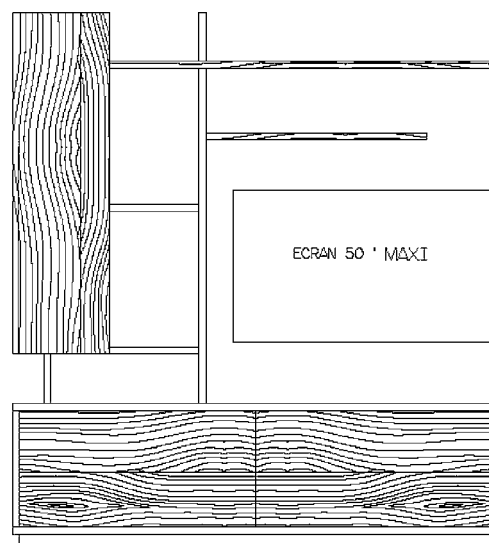

Montage :

- Partie basse non démontable, sur pieds plastique ABS réglables et plinthe amovible
- Caisson haut suspendu au mur par fixation guillotine, (dans le cas des versions autoportées cette fixation peut être abandonnée même si elle reste fortement conseillée)
- Étagères autoportées, supportées par le module bas et le caisson haut. 1 point de renfort, par fixation invisible à l'extrémité des la tablettes hautes ; (pour la version autoportée ce point de fixation est supprimé)

Finition :

- 2 teintes chêne disponibles :
 - teinte chêne naturel brossé huilé
 - teinte Natura décorateur mate
- 2 laques satinées disponibles sans supplément :
 - laque RAL 7022
 - laque blanc pur
- Toutes les autres teintes RAL disponibles avec supplément suivant tarif

La zone TV est adaptée pour recevoir des téléviseurs jusqu'à 50'

Réf. MOD770

*1 porte ouvrante (partie haute),
 2 portes coulissantes (partie basse)*

*1 abatant avec verre fumé (en haut),
 2 tiroirs (en bas)*

Zone TV 55' maxi

L2500 P380 H2200 mm

Structure RAL7022 satinée,

Etagères hautes, façades portes, abatant
 et tiroirs chêne nouveau, finition naturelle
 brossée huilée

Modèle présenté MOD770

Options:

- ensemble pour système autoporté complet composé de :
 - 1 jouée d'extrémité dimensions 160x18,5x3 cm en MDF laqué
 - 1 étagère de renfort dimensions 139x18,5x3 cm en MDF



Descriptif technique MOD770

Structure :

Élément bas démontable
 dimensions 250 x 38 - H 60 cm,
 composé de :

- 2 portes coulissantes à gauche sur rails aluminium laqué à la couleur de la structure - 2 étagères (1 séparation au milieu)
- 1 module à droite comprenant :
 - 1 abatant ouverture touche/lâche et charnières invisibles amorties **BLUM**
 - 2 tiroirs extraction totale coulisses touche/lâche «*Blue Motion*» **BLUM**

Élément haut démontable composé de :

- 1 caisson haut dimensions 140x39,7x30 cm (HxLxP), fermeture porte par touche/lâche et charnières invisibles amorties **BLUM**, 4 étagères réglables sur taquets
- 1 élément de bibliothèque profondeur 18 cm sauf étagère haute profondeur 25 cm, assemblé par entailles à mi-bois et **CLAMEX**, ensemble des étagères fixes

Dimension hors tout de la composition : 250 x 38 - H 220 cm

Options disponibles sur ce modèle (consulter le tarif des options) :

- 3 hauteurs de plinthes 6 cm (de série), 8 cm, 11 cm, ou sur mesure suivant devis
- Portes dimensions 58,5x34,8 cm
- Ensemble pour système autoporté complet composé de :
 - 1 jouée d'extrémité dimensions 160x18,5x3 cm en MDF laqué
 - 1 étagère de renfort dimensions 139,6x18,5x3 cm en MDF
- Etagère haute débordante de 35 cm (longueur totale composition 285 cm en partie haute)
- Abatant supérieur avec verre fumé pour télécommandes
- Poignées encastrées sur portes coulissantes coloris aluminium ou laiton

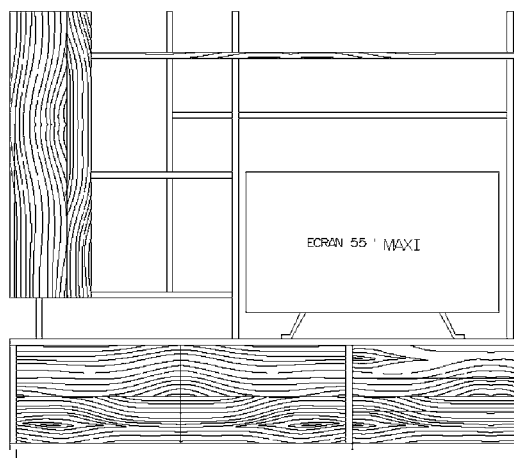

Montage :

- Partie basse démontable, sur pieds plastique ABS réglables et plinthe amovible
- Caisson haut suspendu au mur par fixation guillotine, (dans le cas des versions autoportées cette fixation peut être abandonnée même si elle reste fortement conseillée)
- Étagères autoportées, supportées par le module bas et le caisson haut. 1 point de renfort, par fixation invisible à l'extrémité de la tablette haute ; (pour la version autoportée ce point de fixation est supprimé)

Finition :

- 2 teintes chêne disponibles :
 - teinte chêne naturel brossé huilé
 - teinte Natura décorateur mate
- 2 laques satinées disponibles sans supplément :
 - laque RAL 7022
 - laque blanc pur
- Toutes les autres teintes RAL disponibles avec supplément suivant tarif

La zone TV est adaptée pour recevoir des téléviseurs jusqu'à 55'

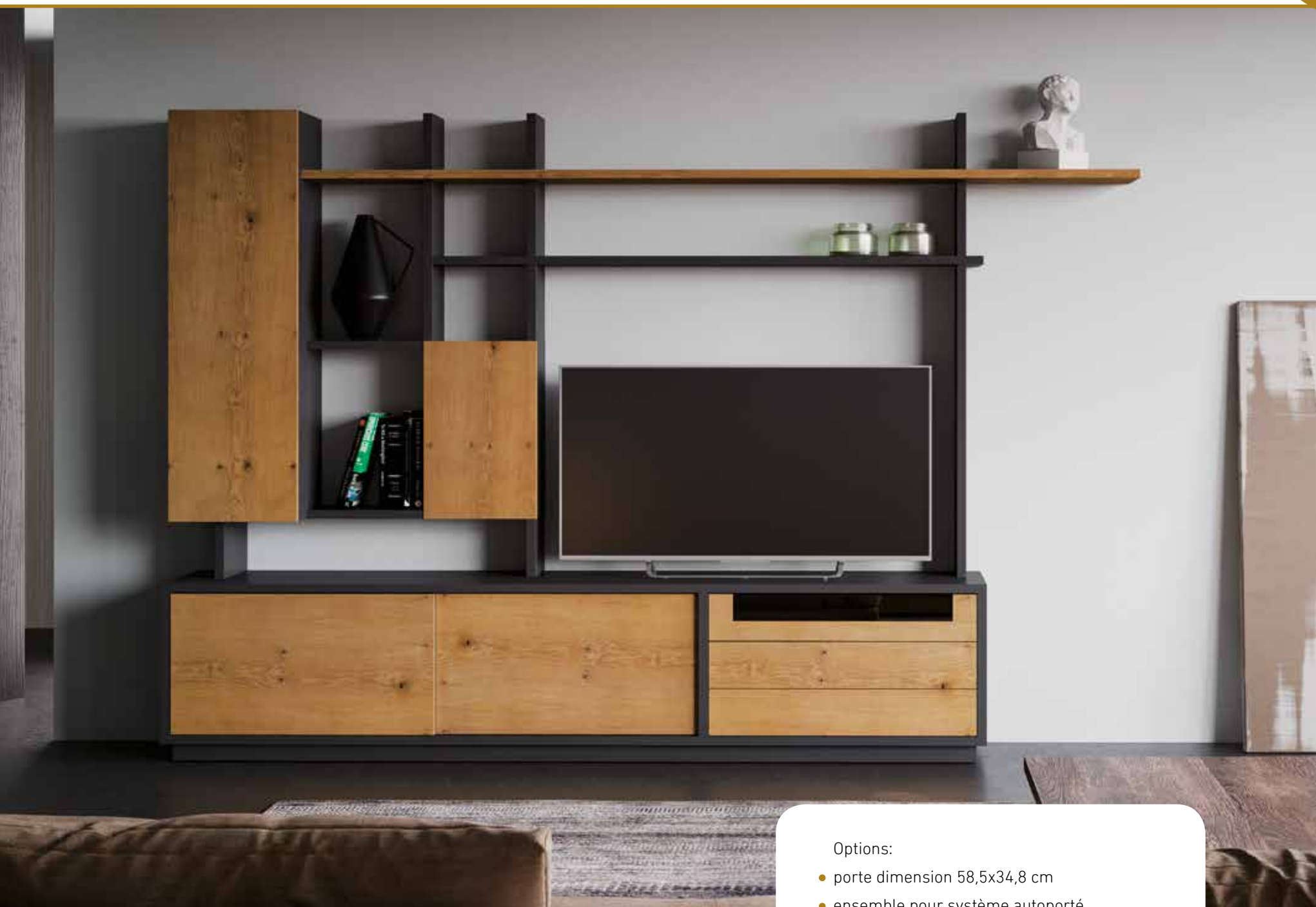

Réf. MOD770 (variante)

*2 portes ouvrantes (partie haute),
 2 portes coulissantes (partie basse)
 1 abatant avec verre fumé (en haut),
 2 tiroirs (en bas)
 Zone TV 55' maxi*

L2500 P380 H2200 mm

Structure RAL7022 satinée,

Etagères hautes, façades portes, abatant
 et tiroirs chêne noueux, finition naturelle
 brossée huilée

Modèle présenté MOD770

Options:

- porte dimension 58,5x34,8 cm
- ensemble pour système autoporté complet composé de :
 - 1 jouée d'extrémité dimensions 160x18,5x3 cm en MDF laqué
 - 1 étagère de renfort dimensions 139x18,5x3 cm en MDF
- 1 étagère haute débordante profondeur 35 cm (longueur totale composition 285 cm)
- abatant supérieur avec verre fumé pour télécommandes

Descriptif technique MOD770

Structure :

*Élément bas démontable
dimensions 250 x 38 - H 60 cm,
composé de :*

- 2 portes coulissantes à gauche sur rails aluminium laqués à la couleur de la structure - 2 étagères (1 séparation au milieu)
- 1 module à droite comprenant :
 - 1 abatant ouverture touche/lâche et charnières invisibles amorties **BLUM**
 - 2 tiroirs extraction totale coulisses touche/lâche «*Blue Motion*» **BLUM**

Élément haut démontable composé de :

- 1 caisson haut dimensions 140x39,7x30 cm (HxLxP), fermeture porte par touche/lâche et charnières invisibles amorties **BLUM**, 4 étagères réglables sur taquets
- 1 élément de bibliothèque profondeur 18 cm sauf étagère haute profondeur 25 cm, assemblé par entailles à mi-bois et **CLAMEX**, ensemble des étagères fixes

Dimension hors tout de la composition : 250 x 38 - H 220 cm

Options disponibles sur ce modèle (consulter le tarif des options) :

- 3 hauteurs de plinthes 6 cm (de série), 8 cm, 11 cm, ou sur mesure suivant devis
- Portes dimensions 58,5x34,8 cm
- Ensemble pour système autoporté complet composé de :
 - 1 jouée d'extrémité dimensions 160x18,5x3 cm en MDF laqué
 - 1 étagère de renfort dimensions 139,6x18,5x3 cm en MDF
- Etagère haute débordante de 35 cm (longueur totale composition 285 cm en partie haute)
- Abatant supérieur avec verre fumé pour télécommandes
- Poignées encastrées sur portes coulissantes coloris aluminium ou laiton

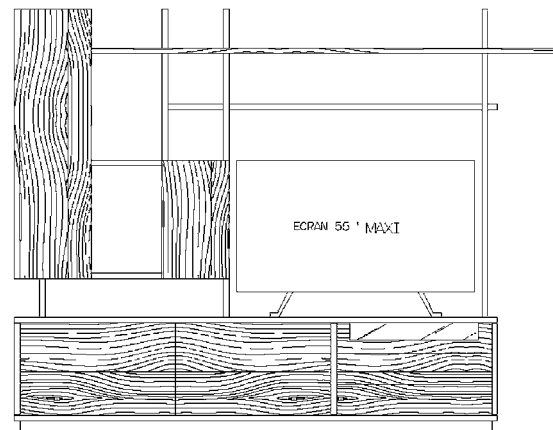

Montage :

- Partie basse démontable, sur pieds plastique ABS réglables et plinthe amovible
- Caisson haut suspendu au mur par fixation guillotine, (dans le cas des versions autoportées cette fixation peut être abandonnée même si elle reste fortement conseillée)
- Étagères autoportées, supportées par le module bas et le caisson haut. 1 point de renfort, par fixation invisible à l'extrémité de la tablette haute ; (pour la version autoportée ce point de fixation est supprimé)

Finition :

- 2 teintes chêne disponibles :
 - teinte chêne naturel brossé huilé
 - teinte Natura décorateur mate
- 2 laques satinées disponibles sans supplément :
 - laque RAL 7022
 - laque blanc pur
- Toutes les autres teintes RAL disponibles avec supplément suivant tarif

La zone TV est adaptée pour recevoir des téléviseurs jusqu'à 55'

Réf. MOD770 (variante)

*2 portes ouvrantes (partie haute),
2 portes coulissantes (partie basse)*

*1 abatant avec verre fumé (en haut),
2 tiroirs (en bas)*

Zone TV 55' maxi

L2500 P380 H2200 mm

Structure laque blanc pur satiné,

Etagères hautes, façades portes, abatant
et tiroirs chêne nouveau, finition naturelle
brossée huilée

Modèle présenté MOD770

Options:

- ensemble pour système autoporté complet composé de :
 - 1 jouée d'extrémité dimensions 160x18,5x3 cm en MDF laqué
 - 1 étagère de renfort dimensions 139x18,5x3 cm en MDF



Descriptif technique MOD770

Structure :

*Élément bas démontable
dimensions 250 x 38 - H 60 cm,
composé de :*

- 2 portes coulissantes à gauche sur rails aluminium laqué à la couleur de la structure - 2 étagères (1 séparation au milieu)
- 1 module à droite comprenant :
 - 1 abatant ouverture touche/lâche et charnières invisibles amorties **BLUM**
 - 2 tiroirs extraction totale coulisses touche/lâche «*Blue Motion*» **BLUM**

Élément haut démontable composé de :

- 1 caisson haut dimensions 140x39,7x30 cm (HxLxP), fermeture porte par touche/lâche et charnières invisibles amorties **BLUM**, 4 étagères réglables sur taquets
- 1 élément de bibliothèque profondeur 18 cm sauf étagère haute profondeur 25 cm, assemblé par entailles à mi-bois et **CLAMEX**, ensemble des étagères fixes

Dimension hors tout de la composition : 250 x 38 - H 220 cm

Options disponibles sur ce modèle (consulter le tarif des options) :

- 3 hauteurs de plinthes 6 cm (de série), 8 cm, 11 cm, ou sur mesure suivant devis
- Portes dimensions 58,5x34,8 cm
- Ensemble pour système autoporté complet composé de :
 - 1 jouée d'extrémité dimensions 160x18,5x3 cm en MDF laqué
 - 1 étagère de renfort dimensions 139,6x18,5x3 cm en MDF
- Étagère haute débordante de 35 cm (longueur totale composition 285 cm en partie haute)
- Abatant supérieur avec verre fumé pour télécommandes
- Poignées encastrées sur portes coulissantes coloris aluminium ou laiton

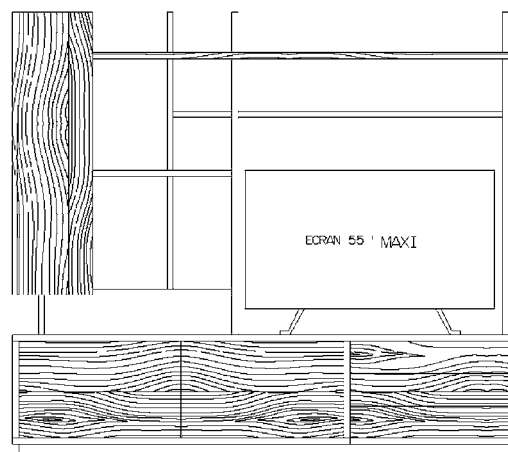

Montage :

- Partie basse démontable, sur pieds plastique ABS réglables et plinthe amovible
- Caisson haut suspendu au mur par fixation guillotine, (dans le cas des versions autoportées cette fixation peut être abandonnée même si elle reste fortement conseillée)
- Étagères autoportées, supportées par le module bas et le caisson haut. 1 point de renfort, par fixation invisible à l'extrémité de la tablette haute ; (pour la version autoportée ce point de fixation est supprimé)

Finition :

- 2 teintes chêne disponibles :
 - teinte chêne naturel brossé huilé
 - teinte Natura décorateur mate
- 2 laques satinées disponibles sans supplément :
 - laque RAL 7022
 - laque blanc pur
- Toutes les autres teintes RAL disponibles avec supplément suivant tarif

La zone TV est adaptée pour recevoir des téléviseurs jusqu'à 55'

Mikado : les meubles TV

Mikado est également une gamme de meubles TV, aménageables à votre guise, en fonction des différentes options proposées : portes coulissantes, abatants ou tiroirs, verre fumé sur abatant, et toutes ces options en 200, 250 et 300 cm de longueur.

Réf. MOD770B 2 portes coulissantes ; 1 abatant (en haut), 2 tiroirs (en bas) L2500 P380 H600 mm



Structure RAL7022 satiné, portes, abatant et tiroirs chêne noueux, finition naturelle brossée huilée
Modèle présenté : MOD770B option verre fumé sur abatant.

GRUPPO **INTERMOBEL**



Structure laque blanc pur satiné, portes, abatant et tiroirs chêne noueux, finition naturelle brossée huilée
Modèle présenté : MOD770B option verre fumé sur abatant.

Descriptif technique MOD770B

Structure :

Élément démontable en série
dimensions 250 x 38 - H 60 cm,
composé de :

- 2 portes coulissantes à gauche sur rails aluminium laqué à la couleur de la structure - 2 étagères (1 séparation au milieu)
- 1 module à droite comprenant :
 - 1 abatant ouverture touche/lâche et charnières invisibles amorties **BLUM**
 - 2 tiroirs extraction totale coulisses touche/lâche «**Blue Motion**» **BLUM**

Options disponibles sur ce modèle (consulter le tarif des options) :

- 3 hauteurs de plinthes 6 cm (de série), 8 cm, 11 cm, ou sur mesure suivant devis
- Abatant supérieur avec verre fumé pour télécommandes
- Poignées encastrées sur portes coulissantes coloris aluminium ou laiton

Montage :

- Démontable, sur pieds plastique ABS réglables et plinthe amovible
- Livré démonté.

Finition :

- 2 teintes chêne disponibles :
 - teinte chêne naturel brossé huilé
 - teinte Natura décorateur mate
- 2 laques satinées disponibles sans supplément :
 - laque RAL 7022
 - laque blanc pur
- Toutes les autres teintes RAL disponibles avec supplément suivant tarif

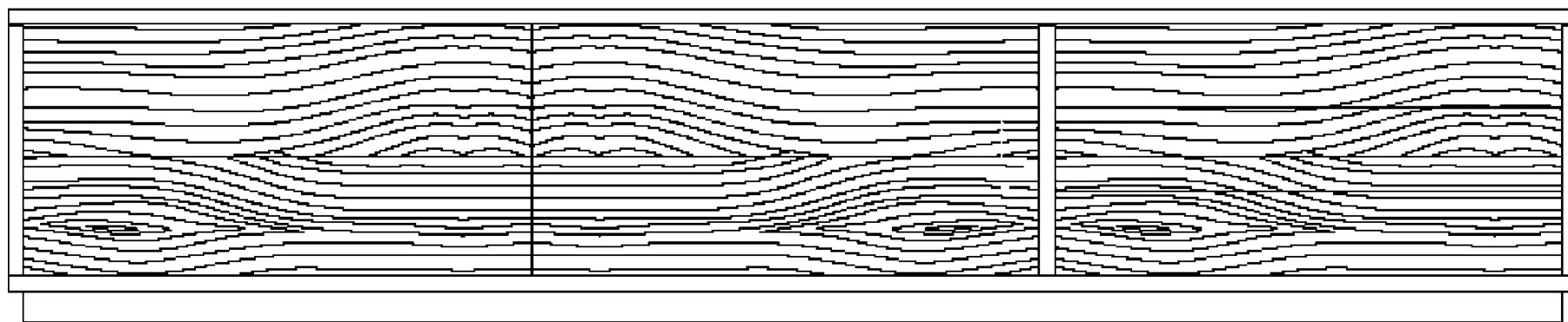

GRUPPO
m u e b l e s
INTERMOBEL

ANTOINE MOREL
Charme et Chic



Meuble livré semi monté
Fabrication européenne

Réf. MOD710B 2 portes coulissantes, 1 abatant, 2 tiroirs (en bas)

L3000 P380 H600 mm



Structure RAL7022 satinée, portes, abatant et tiroirs chêne nouveau, finition naturelle brossée huilée

Modèle présenté : MOD710B sans option



Structure laque blanc pur satiné, portes, abatant et tiroirs chêne nouveau, finition naturelle brossée huilée

Modèle présenté : MOD710B sans option

Descriptif technique MOD710B

Structure :

*Élément démontable en série
dimensions 300 x 38 - H 60 cm,
composé de :*

- 2 portes coulissantes à gauche sur rails aluminium laqué à la couleur de la structure - 2 étagères (1 séparation au milieu)
- 1 module à droite comprenant :
 - 1 abatant ouverture touche/lâche et charnières invisibles amorties *BLUM*
 - 2 tiroirs extraction totale coulisses touche/lâche «*Blue Motion*» *BLUM*

Options disponibles sur ce modèle (consulter le tarif des options) :

- 3 hauteurs de plinthes 6 cm (de série), 8 cm, 11 cm, ou sur mesure suivant devis
- Abatant supérieur avec verre fumé pour télécommandes
- Poignées encastrées sur portes coulissantes coloris aluminium ou laiton

Montage :

- Démontable, sur pieds plastique ABS réglables et plinthe amovible
- Livré démonté.

Finition :

- 2 teintes chêne disponibles :
 - teinte chêne naturel brossé huilé
 - teinte Natura décorateur mate
- 2 laques satinées disponibles sans supplément :
 - laque RAL 7022
 - laque blanc pur
- Toutes les autres teintes RAL disponibles avec supplément suivant tarif

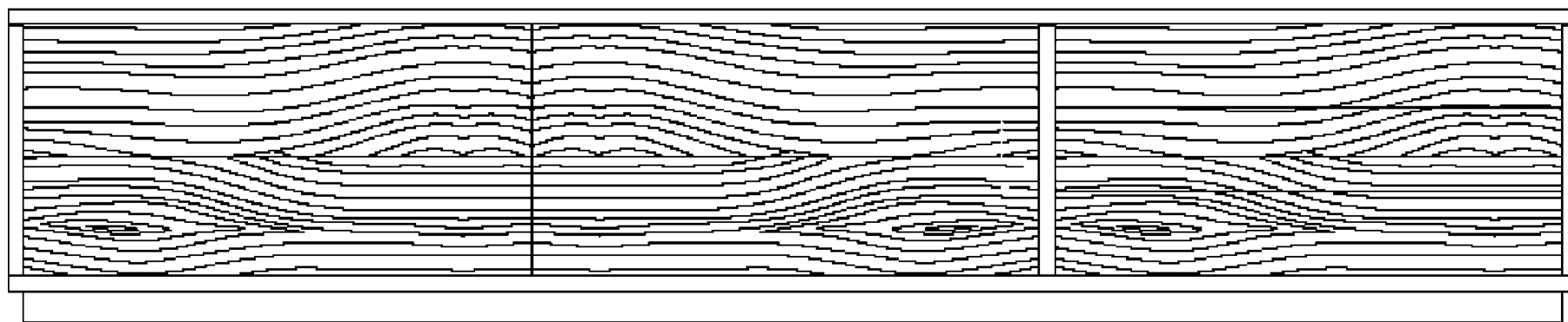

Réf. MOD740B 2 portes coulissantes, 1 étagère

L2000 P380 H600 mm



Structure RAL7022 satinée, portes chêne nouveaux, finition naturelle brossée huilée

Modèle présenté : MOD740B sans option



Structure laque blanc pur satiné, portes chêne nouveaux, finition naturelle brossée huilée

Modèle présenté : MOD740B sans option

Descriptif technique MOD740B

Structure :

*Élément non démontable en série
dimensions 200 x 38 - H 60 cm,
(version démontable suivant tarif
options) composé de :*

- 2 portes coulissantes sur rails aluminium laqué à la couleur de la structure
- 1 étagère

Options disponibles sur ce modèle (consulter le tarif des options) :

- 3 hauteurs de plinthes 6 cm (de série), 8 cm, 11 cm, ou sur mesure suivant devis
- Poignées encastrées sur portes coulissantes coloris aluminium ou laiton

Montage :

- Livré monté sauf pieds réglage et plinthes

Finition :

- 2 teintes chêne disponibles :
 - teinte chêne naturel brossé huilé
 - teinte Natura décorateur mate
- 2 laques satinées disponibles sans supplément :
 - laque RAL 7022
 - laque blanc pur
- Toutes les autres teintes RAL disponibles avec supplément suivant tarif

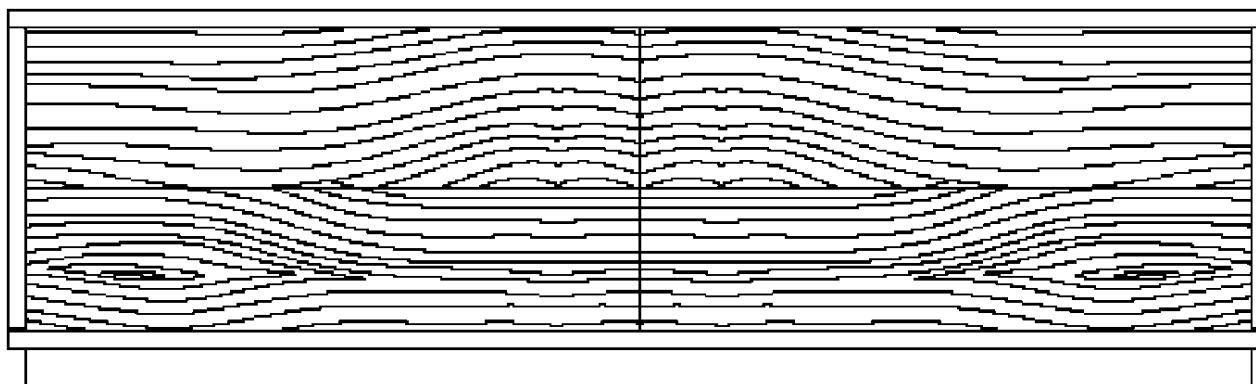

GRUPPO **INTERMOBEL**

ANTOINE MOREL
Charme et Chic



Meuble livré semi monté
Fabrication européenne

Réf. **MOD750B** 1 porte coulissante, 1 abatant (en haut), 2 tiroirs (en bas)

L2000 P380 H600 mm



Structure RAL7022 satinée, porte, abatant et tiroirs chêne nouveaux, finition naturelle brossée huilée

Modèle présenté : MOD750B sans option

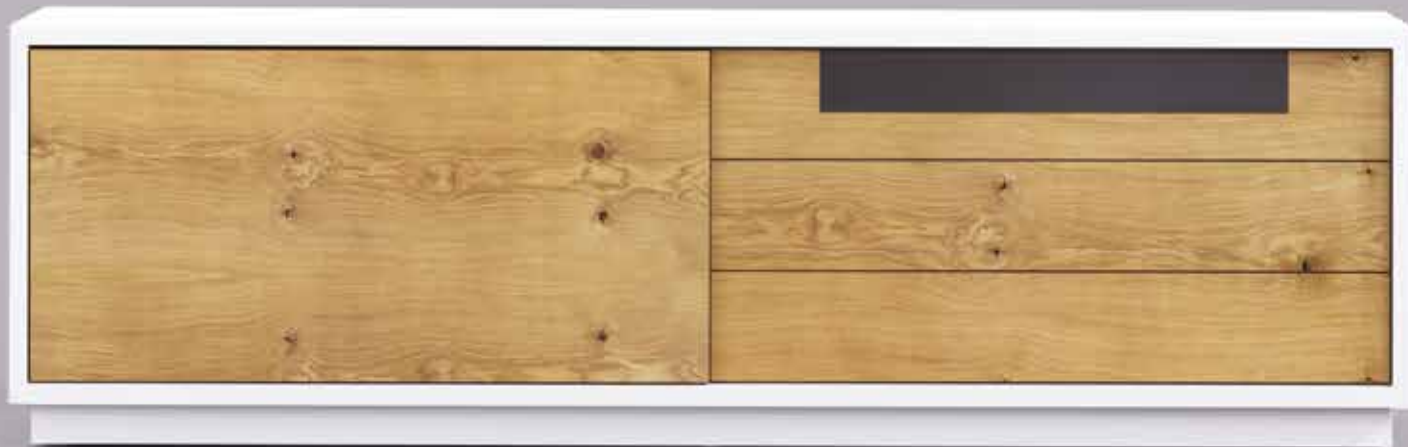

Structure laque blanc pur satiné, porte, abatant et tiroirs chêne nouveaux, finition naturelle brossée huilée

Modèle présenté : MOD750B option abatant supérieur avec verre fumé pour télécommandes

Descriptif technique MOD750B

Structure :

Élément non démontable en série dimensions 200 x 38 - H 60 cm, (version démontable suivant tarif options) composé de :

- 1 porte coulissante sur rails aluminium laqué à la couleur de la structure
- 1 module à droite comprenant :
 - 1 abatant ouverture touche/lâche et charnières invisibles amorties *BLUM*
 - 2 tiroirs extraction totale coulisses touche/lâche «*Blue Motion*» *BLUM*

Options disponibles sur ce modèle (consulter le tarif des options) :

- 3 hauteurs de plinthes 6 cm (de série), 8 cm, 11 cm, ou sur mesure suivant devis
- Abatant supérieur avec verre fumé pour télécommandes
- Poignées encastrées sur portes coulissantes coloris aluminium ou laiton

Montage :

- Livré monté sauf pieds réglage et plinthes

Finition :

- 2 teintes chêne disponibles :
 - teinte chêne naturel brossé huilé
 - teinte Natura décorateur mate
- 2 laques satinées disponibles sans supplément :
 - laque RAL 7022
 - laque blanc pur
- Toutes les autres teintes RAL disponibles avec supplément suivant tarif

