

gamamobel®

Comfort and design for your living — 2021



gamamobel®

Comfort and design for your living — 2021

Sofás deslizantes / Slidding sofas / Canapés coulissants

Sofás fijos / Fixed sofas / Canapés fixes

Sofás relax / Recliners / Canapés relax

Sofás cama / Sofa beds / Canpés-lits

Butacas / Armchairs / Fauteuils

Camas / Beds / Lits

Complementos / Accessories / Accessoires

GRUPO muebles
INTERMOBEL

NUESTRA MISIÓN



Ubicada en Valencia, la fábrica de 20.500 m² trabaja en piel y tela, gracias a una perfecta simbiosis entre las técnicas más artesanales y las más modernas.

Situada a 15 km del puerto de Valencia, uno de los puertos logísticos más importantes del Mediterráneo, Gamamobel sirve sus innovadores productos alrededor del mundo en el mejor plazo de entrega y calidad. Hoy, tras más de 35 años, Gamamobel se mantiene fiel a su compromiso por la calidad, el confort y el diseño.

Gamamobel es una empresa fundada a finales de los años 70, cuya vocación internacional e innovadora le ha permitido alcanzar una posición de liderazgo y diferenciación en el sector de mueble tapizado contemporáneo.



MUEBLES
INTERMOBEL



OUR MISSION

Gamamobel is an upholstery company founded in the 70s, whose international and innovative vocation have allowed it to achieve a market leadership and differentiation.

Located in Valencia, the 20.500 m² upholstery factory works both leather and fabric, thanks to a perfect symbiosis between the traditional craftsmanship and the modern techniques.

Just 15 km away from the Valencia's harbour, one of the greatest logistic ports in the Mediterranean sea, Gamamobel delivers its unique products around the world in the best delivery time and quality. Today and after more than 35 years, Gamamobel remains faithful to its commitment to quality, comfort and design.

NOTRE MISSION

Gamamobel est une entreprise fondée à la fin des années 70, son développement à l'international et sa vocation de l'innovation lui ont permis d'atteindre une position de leadership sur le marché du canapé contemporain.

Située dans la communauté de Valencia, l'usine de canapés cuirs et tissus s'étend sur environ 20 500 m², c'est le résultat d'une symbiose parfaite entre le savoir-faire ancestral et les nouvelles techniques de production.

Sa localisation à 5 km du port de Valencia, un des ports logistique les plus importants de la méditerranée, lui permet de livrer ses collections dans le monde entier avec sécurité et rapidité. Aujourd'hui après plus de 35 ans, Gamamobel reste fidèle à son engagement de qualité, d'innovation, de différenciation et de design.



Sofás deslizantes / Sliding sofas / Canapés coulissants

Pág. 10



DELFOΣ Pág. 11 NEWMAN Pág. 18 TIMOR Pág. 21 DIOR Pág. 25 BRANDO Pág. 30 CATAI Pág. 34 DANDY Pág. 39 SHAKIRA Pág. 41

Sofás fijos / Fixed sofas / Canapés fixes

Pág. 44



MOLOKO Pág. 45 UP Pág. 51 LOFT Pág. 57 TEMPO Pág. 61 RIMINI Pág. 67 SANTORINI Pág. 75 CHESTER Pág. 83 BYBLOS Pág. 87

Sofás relax / Recliners / Canapés relax

Pág. 92



CLASS Pág. 93 MAUI Pág. 95 ALTEA Pág. 105 LECCO Pág. 111 LUGANO Pág. 119 TESLA Pág. 125 PORTOFINO Pág. 127 CANCÚN Pág. 133 MÓNACO Pág. 139



TORINO Pág. 141 EURO Pág. 143 CANNES Pág. 145

Sofás cama / Sofas bed / Canapés-lits

Pág. 148



SLEEP Pág. 149 MONACO CAMA Pág. 151 CLUB Pág. 152 NIMES Pág. 152

Butacas / Armchairs / Fauteuils

Pág. 154



ALES Pág. 155 DUNE Pág. 157 BIANCA Pág. 161 RIVA Pág. 163 ROMEO Pág. 165 MAUI Pág. 167

Camas / Beds / Lits

Pág. 170



ATENAS Pág. 171 ROMA Pág. 173 MACAO Pág. 175 RIO Pág. 177 ALBA Pág. 179 CANAPÉ FIJO Pág. 181



CANAPÉ ABATIBLE SOMIER Pág. 182 CANAPÉ ABATIBLE TAPIFLEX Pág. 184

Complementos / Accessories / Compléments

Pág. 186



COJINES Pág. 187 POUFFS Pág. 187 CHAISE LONGUE CONTENEDOR Pág. 188 CHAISE LONGUE ÚTIL Pág. 188

Libro de Garantía / Guarantee Book / Livre de garantie

Pág. 190

gamamobel®

Sofás deslizantes
Sliding sofas
Canapés coulissants

DELFO
NEWMAN
TIMOR
DIOR
BRANDO
CATAI
DANDY
SHAKIRA

DELPHOS

GRUPPO
LUXURY
INTERMOBEL

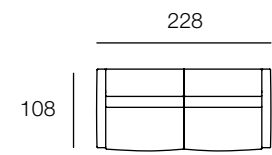

4 plazas / 4 places





GRUPPO
INTERMOBEL

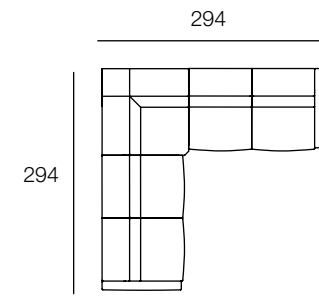

Rinconera / Corner / Angle

DELPHOS

GRUP
D
MUEBLES
INTERMOBEL

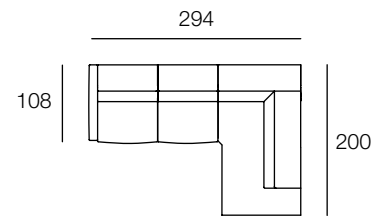

Rincón Terminal / Terminal Corner / Angle Terminal





INTERMOBEL

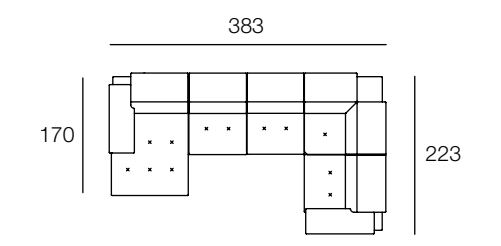

NEWMAN

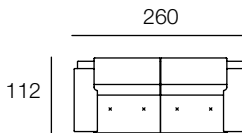

4 plazas / 4 places

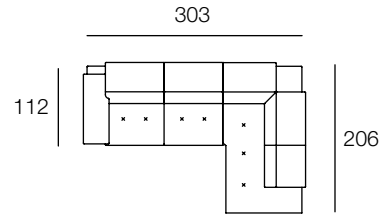

Rincón Terminal / Terminal Corner / Angle terminal



TIMOR

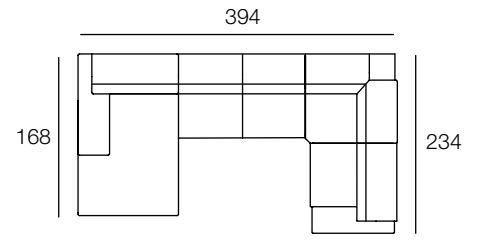

MODULOS
INTERMOBEL

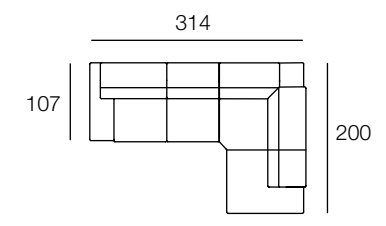

TIMOR

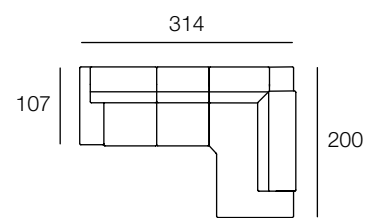

Rincón terminal / Terminal corner / Angle Terminal

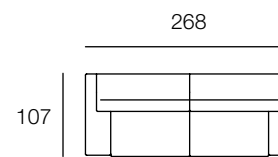

4 plazas / 4 places



DIOR

INTERMOBEL

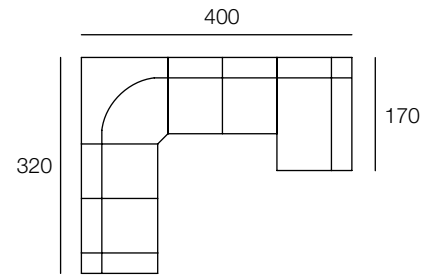

DIOR

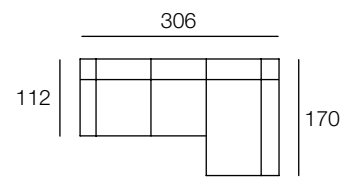

Chaise longue



GRUPPO
INTERMOBEL

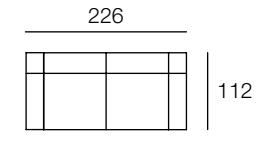

3 plazas / 3 places





GRUPPO
INQUADRI
INTERMOBEL

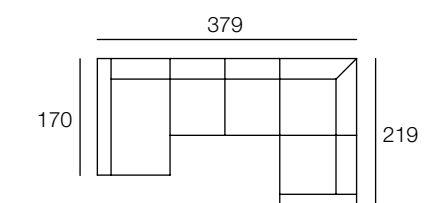

BRANDO

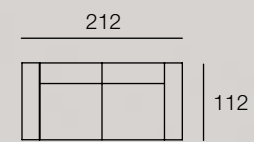

3 plazas / 3 places

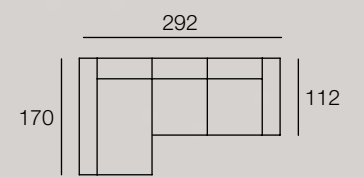

Chaise longue



GRUPPO
MUEBLES
INTERMOBEL

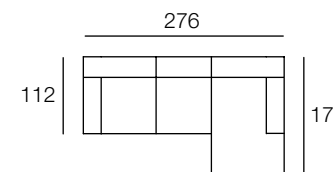
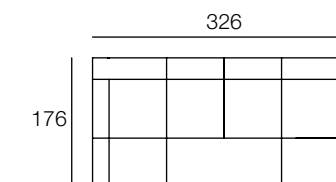

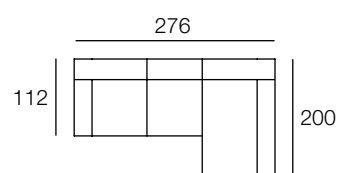

Chaise longue útil / Usable chaise longue / Chaise longue utile

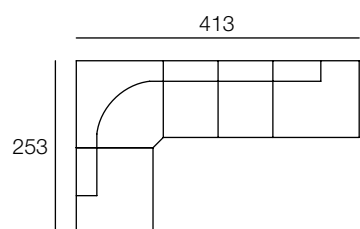

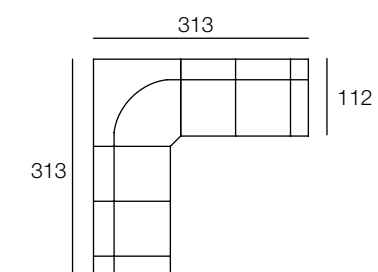



Chaise longue

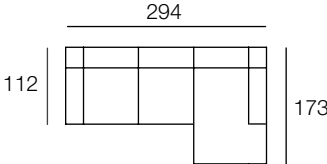

3 plazas / 3 places

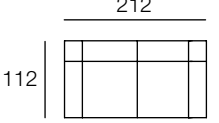

SHAKIRA

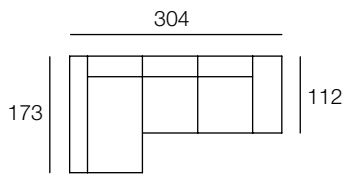

Chaise longue

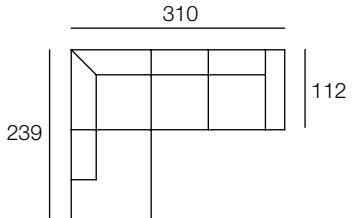

gamamobel®

Sofás fijos
Fixed sofas
Canapés fixes

MOLOKO

UP

LOFT

TEMPO

RIMINI

SANTORINI

ABARTH

CHESTER

BYBLOS



Rinconera con respaldo / Corner with backrest / Angle avec dossier



Composición / Composition
MOD.140 C/B + Rincón + MOD.140 + CH 70

Tapizado / Upholstery / Revêtement
Porta LightBrown 115

MOLOKO

Composición / Composition
MOD.70 C/B + MOD.70 + MOD.70 C/B

Tapizado / Upholstery / Revêtement
Atlantis Color Ceniza



muebles
INTERMOBEL



Respaldo ajustable en profundidad / Depth adjustable backrest / Dossier réglable en profondeur

MOLOKO

Composición / Composition
3 Plazas / 3 Seater / 3 Places

Tapizado / Upholstery / Revêtement
Coral 17



muebles
INTERMOBEL

UP

INTERMOBEL

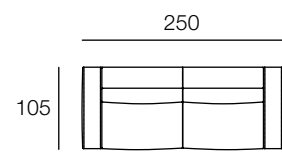

4 plazas / 4 places



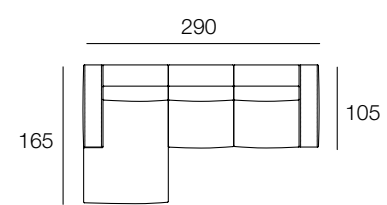

Chaise Longue

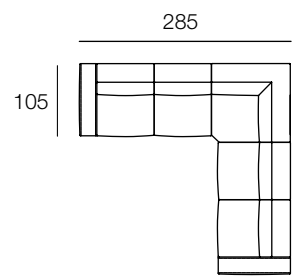

Rinconera / Corner / Angle





MUEBLES
INTERMOBEL

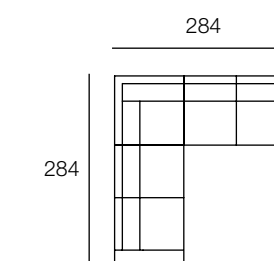

Rinconera / Corner / Angle

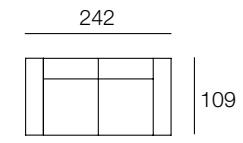

4 plazas / 4 places

GRUP
O
MUEBLES
INTERMOBEL

LOFT

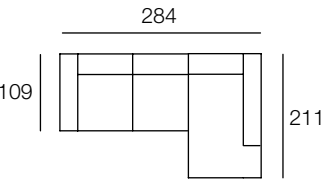

Rincón Terminal / Terminal corner / Angle terminal





GRUPPO
INTERMOBEL

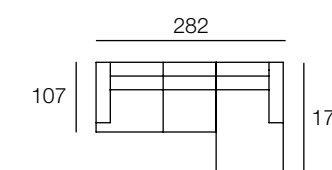

TEMPO

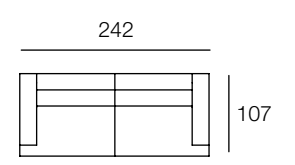

4 plazas / 4 places



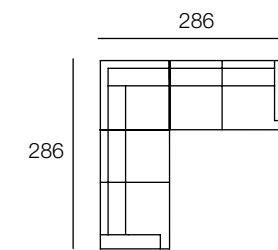

Rinconera



INTERMOBEL



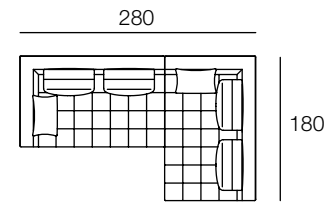

INTERMOBEL

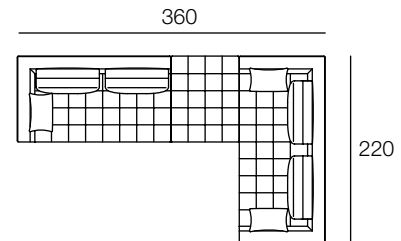

RIMINI



RIMINI



GRUPPO
INTERMOBEL

RIMINI

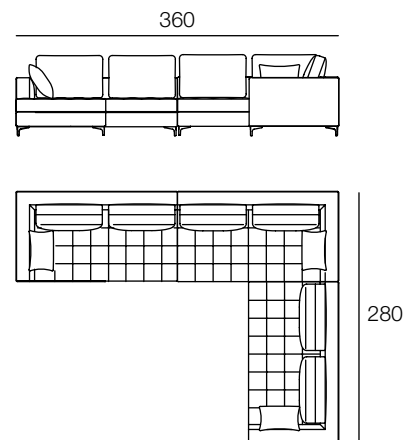
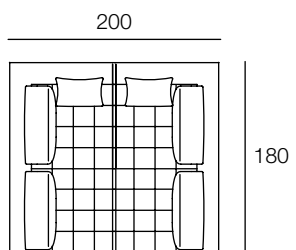

INTERMOBEL



MUEBLES
INTERMOBEL

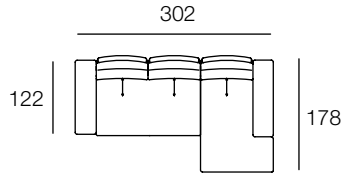



SANTORINI

MUEBLES
INTERMOBEL

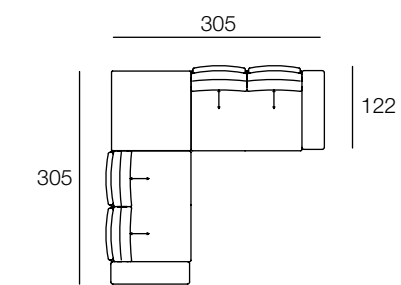

Rincón isla / Island corner / Angle ile

SANTORINI

INTERMOBEL

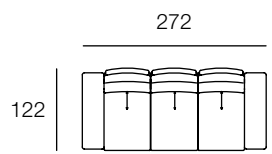

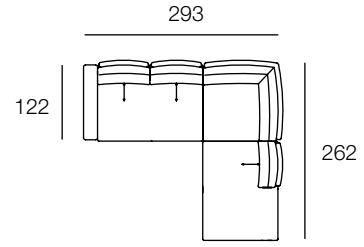

Rinconera con terminal / Corner with terminal / Angle avec terminal



CHESTER

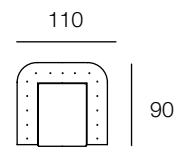

Butaca / Armchair / Fauteuil

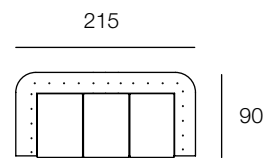

3 plazas / 3 places

CHESTER



GRUPO
INTERMOBEL

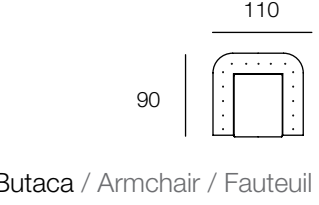

Butaca / Armchair / Fauteuil

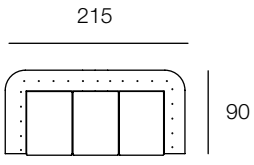

3 plazas / 3 places

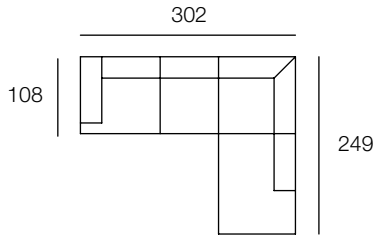



Chaise longue

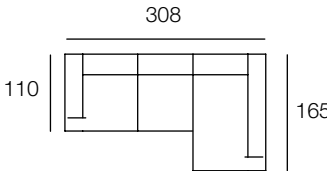

4 plazas / 4 places

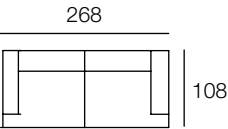

gamamobel®

Sofás relax eléctrico
Electric relax sofa
Canapé relax électrique

CLASS
MAUI
ALTEA
CANCÚN
LECCO
LUGANO
TESLA
PORTOFINO
MÓNACO
TORINO
EURO
CANNES

CLASS



3 Plazas / 3 Seats



Composición / Composition
3 Plazas / 3 Seats

Fijo o Relax / Fixed or Relax / Fixe ou Relax

Tapizado / Upholstery / Revêtement
Atlantis Ceniza





Composición / Composition
MOD.77 C/B + MOD.77 + Rincón +
MOD.77 + MOD.77 + MOD.CH 77

Fijo o Relax / Fixed or Relax / Fixe ou Relax

Tapizado / Upholstery / Revêtement
Lucena 90



Composición / Composition
MOD.77 C/B + MOD.77+ MOD.77C/B

Fijo o Relax / Fixed or Relax / Fixe ou Relax

Tapizado / Upholstery / Revêtement
Apeninos 11



MAUI



Composición / Composition
3 Plazas / 3 Seater / 3 Places

Fijo o Relax / Fixed or Relax / Fixe ou Relax

Tapizado / Upholstery / Revêtement
Arte 63





MUEBLES
INTERMOBEL



Composición / Composition
MOD.77 C/B + MOD.77+ MOD.CH 77

Fijo o Relax / Fixed or Relax / Fixe ou Relax

Tapizado / Upholstery / Revêtement
Vintage Antracita



Composición / Compostion
3 Plazas / 3 Seater / 3 Places

Fijo o Relax / Fixed or Relax / Fixe ou Relax

Tapizado / Upholstery / Revêtement
Luxe Bianco



Composición / Composition
Mod.77 C/B + Mod.77+ Mod.Rincón
+ Mod.77+ Mod.77+ Mod.CH 77

Fijo o Relax / Fixed or Relax / Fixe ou Relax

Tapizado / Upholstery / Revêtement
Baguett 03



ALTEA

Composición / Composition
3 Plazas / 3 Seater / 3 Places

Fijo o Relax / Fixed or Relax / Fixe ou Relax

Tapizado / Upholstery / Revêtement
Point 118, Point 116





Composición / Composition
 Mod.77 C/B + Mod.77+ Mod.77 C/B

Fijo o Relax / Fixed or Relax / Fixe ou Relax

Tapizado / Upholstery / Revêtement
 Dálmata 34



LECCO

INTERMOBEL

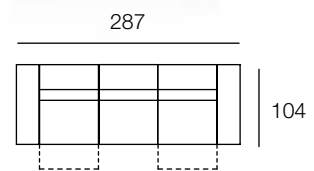
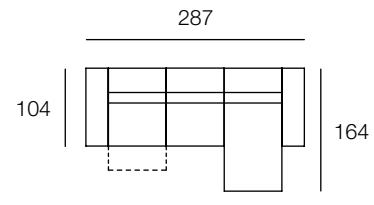

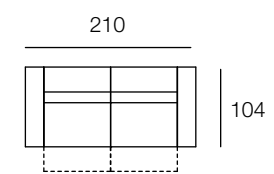

LECCO

Opción brazo estrecho / Slim arm option / Option accoudoirs étroits

Rincón útil / Useful corner / Angle utile



muebles
INTERMOBEL

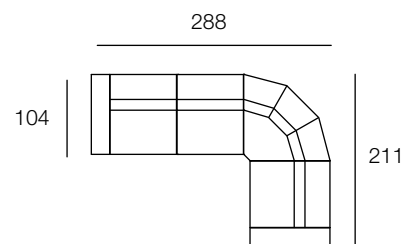



Opción brazo estrecho / Slim arm option / Option accoudoirs étroits

Costura customizable / Customizable sewing / Coutures personnalisables

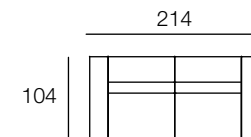



Vivos contrastados en brazos / Contrasting seams on arms / Passepoils contrastées

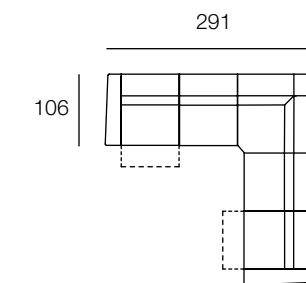

LUGANO

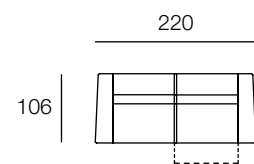

GRUPPO
MUEBLES
INTERMOBEL



LUGANO

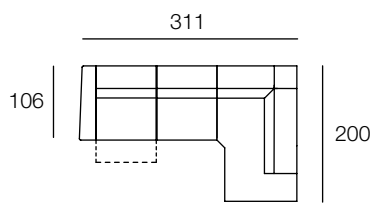

Rincón terminal / Terminal corner / Angle terminal
123

TESLA

INTERMOBEL

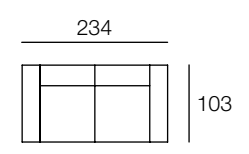

PORTOFINO



GRUPPO
INTERMOBEL

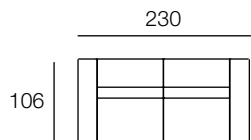



Conexión USB / USB connection

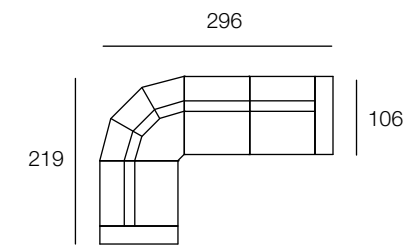

PORTOFINO

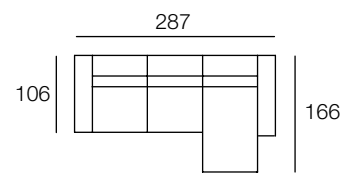



Composición / Composition
 Mod.77 C/B+ Mod.77+ Rincón +
 Mod.77+ Mod.77+ Mod.CH 77

Fijo o Relax / Fixed or Relax / Fixe ou Relax

Tapizado / Upholstery / Revêtement
 Point 115, Point 103





Composición / Composition
3 Plazas / 3 Seater / 3 Places

Fijo o Relax / Fixed or Relax / Fixe ou Relax

Tapizado / Upholstery / Revêtement
Chapi Marengo, Chapi Perla





Composición / Composition
Mod.77 C/B + Mod.77 + Mod.CH 77

Fijo o Relax / Fixed or Relax / Fixe ou Relax

Tapizado / Upholstery / Revêtement
Luxe Kenia, Luxe Tabac



MUEBLES
INTERMOBEL

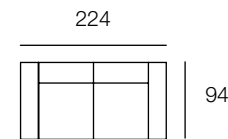

Opción bicolor 2 / Bicolor option 2

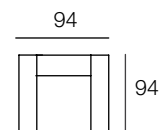

TORINO

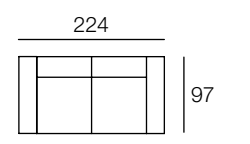
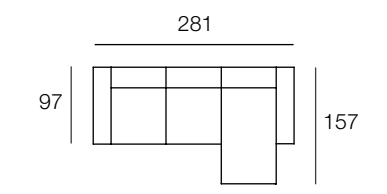

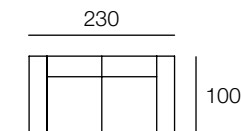

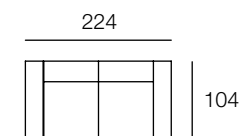
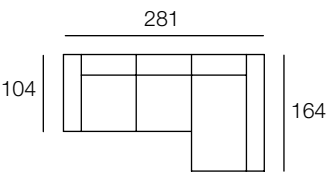

gamamobel®

Sofás cama
Sofa bed
Canapé-lit

SLEEP
MÓNACO
CLUB
NIMES

SLEEP

Sofá cama / Sofa bed / Canapé-lit



MÓNACO CAMA

Sofá cama / Sofa bed / Canapé-lit

GRUP
D
INTERMOBEL



CLUB

Sofá cama / Sofa bed / Canapé-lit



NIMES

Sofá cama / Sofa bed / Canapé-lit



gamamobel®

Butacas
Armchair
Fauteuils

ALES
DUNE
BIANCA
RIVA
ROMEO
MAUI



Butaca Baja / Low Armchair / Fauteuil Bas

Tapizado / Upholstery / Revêtement
Luxe Foresta



Butaca Alta / High Armchair / Fauteuil Haut

Tapizado / Upholstery / Revêtement
Juke Pink





Reposacabeza / Headrest / Têteière



Butaca Fija / Fixed Armchair / Fauteuil Fixe

Tapizado / Upholstery / Revêtement
Jaguar Camel



Pouf / Pouf / Pouf

Butaca Fija / Fixed Armchair / Fauteuil Fixe

Tapizado / Upholstery / Revêtement
Coral 10



Butaca Fija / Fixed Armchair / Fauteuil Fixe

Tapizado / Upholstery / Revêtement
Cebra 19



Butaca Fija / Fixed Armchair / Fauteuil Fixe

Tapizado / Upholstery / Revêtement
Mauritania 01





Butaca Fija / Fixed Armchair / Fauteuil Fixe

Tapizado / Upholstery / Revêtement
Porta Navy 49

GRUP
DE
DISTRIBUCIÓ
INTERMOBEL

ROMEO





Butaca Fija / Fixed Armchair / Fauteuil Fixe
Butaca Relax / Relax Armchair / Fauteuil Relax

Tapizado / Upholstery / Revêtement
Natur Musgo

gamamobel®

Camas

Beds

Lits

ATENAS

ROMA

MACAO

RIO

ALBA

CANAPÉ FIJO

CANAPÉ ABATIBLE SOMIER

CANAPÉ ABATIBLE TAPIFLEX

ATENAS



INTERMOBEL



ROMA



GRUPPO
INTERMOBEL



MACAO



GRUPPO
INTERMOBEL

MUEBLES
INTERMOBEL



ALBA

GRUPPA
MOBILI
INTERMOBEL



CANAPÉ FIJO



Canapé fijo.
Fixed base bed.
Cadre de lit fixe.

CANAPÉ ABATIBLE



Canapé abatible con somier.
Foldable base bed with slatted frame (storage).
Cadre de lit abatible avec sommier.



Canapé abatible con taplifex.
Foldable bed with upholstered base (storage).
Cadre de lit abatible avec taplifex.

gamamobel®

Complementos
Complements
Compléments

COJINES
POUFFS
CHAISE LONGUES

CUSHIONS
POUFFS
CHAISE LONGUES

COUSSINS
POUFFS
CHAISE LONGUE

COMPLEMENTOS

ACCESSORIES / ACCESSOIRES



Cojín / Cushions / Coussins



Cojín con vivo / Cushion (with seam) / Coussin (avec passepoil)



Cojín con solapa / Cushion (with border pillow) / Coussin (avec liseré)



Cojín riñonera / Kidney cushion / Coussin cale reins



Pouff terminal / Terminal pouff



Chaise longue contenedor / Storage chaise longue / Chaise longue coffre



Chaise longue útil / Usable chaise longue / Chaise longue utile



Pouff redondo / Round pouff / Pouf rond



Pouff cuadrado / Square pouff / Pouf carré



Pouff rectangular / Rectangular pouff / Pouf rectangulaire

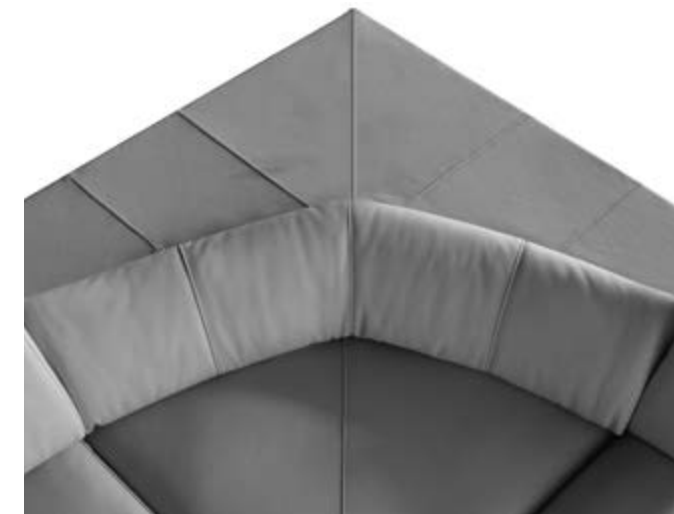

Rincón útil / Corner / Coin

GRUPO
muebles
INTERMOBEL



Brazo + 2 Pouff Shakira / Arm + 2 Pouff Shakira boxes / Accoudoir + 2 pouff Shakira



Pouff Shakira / Pouff Shakira / Pouf Shakira

Opciones de complementos
/ Accessories options / Options d'accessoires

Consultar tarifa-técnica para ver en que sofá puede acoplarse / Check technical catalog to see in which model of sofa it can be fitted / Consultez le catalogue technique pour voir dans quel modèle de canapé il peut être installé

gamamobel®

Libro de Garantía
Guarantee Book
Livre de garantie

CONTENIDO

CONTENT, SOMMAIRE

1. Calidad global
Global quality, Qualité
2. Piel
Leather, Cuir
3. Tejidos
Fabrics, Tissus
4. Acolchados
Padding, Rembourrage
5. Estructura
Frames, Structure
6. Consejos de uso y de limpieza
Use and Cleaning tips, Conseils d'utilisation et de nettoyage
7. Garantía
Guarantee, Garantie



I. CALIDAD / QUALITY / QUALITÉ

El diseño se basa en los detalles, por eso en Gamamobel combinamos la artesanía y la tradición de nuestras raíces con el diseño de nuevos materiales, técnicas y formas que nos permiten crear piezas atemporales y únicas. Belleza y funcionalidad convergen para aportar un extra de calidez y confort a tu hogar. Esto nos permite conseguir nuestro objetivo: crear sofás que te hagan sentir en casa.

Adquirir una pieza Gamamobel es mucho más que comprar un sofá. En cada uno de nuestros productos se esconde toda una filosofía basada en la tradición, el diseño y la innovación. Queremos que nuestros sofás te acompañen durante mucho más tiempo, por eso queremos contarte el secreto que se esconde detrás de la calidad de nuestros productos, así como ofrecerte consejos de limpieza y uso para ayudarte a mantener tu sofá perfecto durante mucho más tiempo.

EN — Designing is based on detail. So, at Gamamobel, we combine our deep-rooted craftsmanship and tradition with the design of new materials, techniques and shapes that enable us to create timeless and unique pieces. Beauty and functionality come together in order to bring extra warmth and comfort to your home. This allows us to achieve our goal: creating sofas that make you feel at home.

Buying a piece by Gamamobel means much more than buying a sofa. Each of our products is a testimony to our philosophy, based on tradition, design and innovation. We want our sofas to be with you for much longer. Therefore, we would like to tell you the secret behind the quality of our products, as well as to provide you with cleaning and user tips that will help you keep your sofa in perfect shape for years to come.

FR — Le design est une question de détails; c'est pour cela que chez Gamamobel, nous combinons tradition et savoir-faire, avec le design des nouveaux matériaux, la technique et les formes, qui nous permettent de créer des produits atemporelles et uniques. L'esthétique et la fonctionnalité convergent pour apporter une superbe qualité et un confort à votre intérieur. Tout cela nous permet de suivre notre objectif : créer des sofas pour bien se sentir chez soi.

Acquérir un article Gamamobel c'est beaucoup plus qu'acheter un canapé. Dans chacun de nos produits se cache toute une philosophie, basée sur la tradition le design et l'innovation. Nous souhaitons que nos canapés vous accompagnent le plus longtemps possible, c'est pour cela que voulons vous raconter le secret qui se cache derrière la qualité de nos produits, mais aussi vous offrir des conseils d'entretien et d'utilisation.

En Gamamobel diseñamos y creamos cada una de nuestras piezas con materiales y técnicas que deben responder a tres características: la resistencia, la comodidad y la belleza. El resultado final es un sofá Gamamobel, único para cada persona, para cada espacio, para cada emoción.

A continuación conocerás en detalle cómo elaboramos con cuidado cada una de las piezas para que el resultado sea un sofá de diseño, resistente y que te ofrece el máximo confort.

EN — At Gamamobel we design and create each of our pieces with materials and techniques that must gather three specific features: endurance, comfort, and beauty. The end result is a Gamamobel sofa that is unique to each person, space, and emotion.

You will now learn more about how we carefully produce each part, so the end result is a designer and sturdy sofa that offers maximum comfort.

FR — Chez Gamamobel nous dessinons et créons chacun de nos articles avec des matériaux et des techniques qui doivent répondre à trois critères : la résistance, le confort, et l'esthétisme. Le résultat final est un canapé Gamamobel, unique pour chaque personne, pour chaque espace, pour chaque émotion.

Plus loin vous saurez en détails, comment nous élaborons avec soin chacune de nos pièces pour que le résultat soit un canapé design, résistant et d'un grand confort.

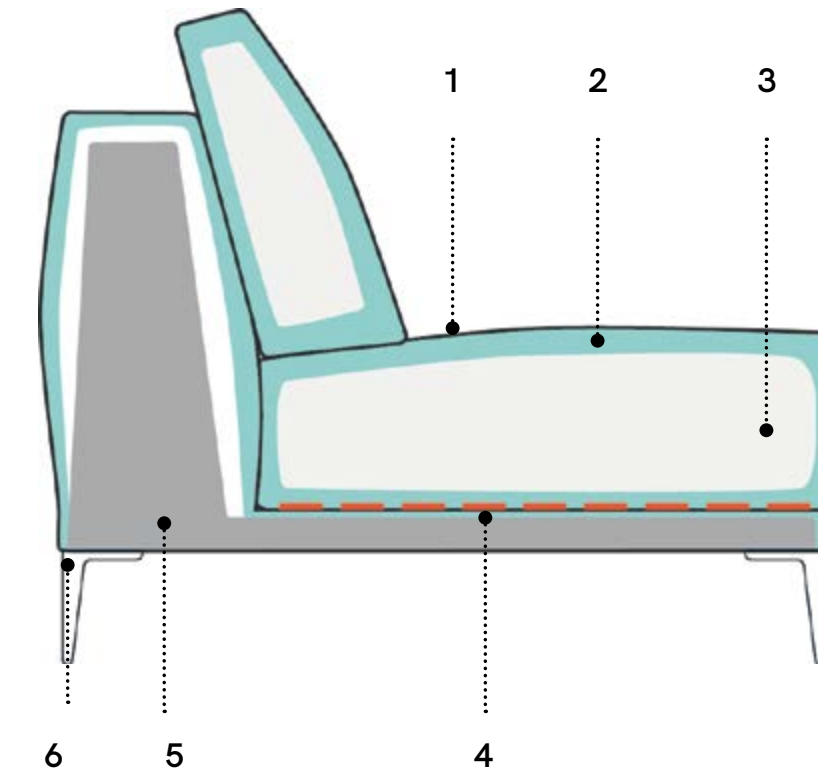

1. Revestimiento en piel o tela
2. Forro de guata acoplada
3. Poliuretano y fibra
4. Trenzado de cinchas elásticas de alta resistencia
5. Estructura de madera y DM
6. Pies

1. Cover in leather or fabric
2. Pre-covering in coupled fabric
3. Poliuretano and fibra
4. Springing with interlaced high elastic bands
5. Woodem structure and DM board
6. Feet

1. Revêtement en cuir ou tissu
2. Garniture de ouate
3. Polyuréthane et fibres
4. Sangles élastiques de haute résistance
5. Structure de bois et DM
6. Pieds

2. PIEL / LEATHER / CUIR

La piel es un material natural que ofrece una resistencia y elegancia única. Nuestros expertos peleteros seleccionan sólo las mejores pieles y las someten a un proceso de curtido que deja la piel suave, elástica, transpirable y perdurable.

Al tratarse de un material natural, en la piel se pueden apreciar marcas y cicatrices, así como texturas diferentes dependiendo de la parte utilizada. Estas son características de la piel que garantizan su autenticidad y que forman parte de su atractivo.

EN — Leather is a natural material that offers unique strength and elegance. Our leather experts select only the best leathers and have them undergo a tanning process that leaves them soft, elastic, breathable and durable.

As a natural material, leather can develop marks and scars, as well as different textures depending on the part used. These characteristics ensure its authenticity and are part of its appeal.

FR — Le cuir est un matériel naturel qui offre une résistance et une élégance unique. Nos experts sélectionnent les meilleurs cuirs et par le process de tannage les rendent souples, élastiques, respirables et durables.

S'agissant d'un produit naturel, selon les parties utilisées, on peut y observer des marques et cicatrices qui représentent les caractéristiques du cuir, garantissant son authenticité et son attrait.



MANTENIMIENTO DE LA PIEL

Un correcto mantenimiento de la piel garantizará que tu sofá mantenga su tapizado en perfectas condiciones con el paso del tiempo. En la limpieza de la piel no debe utilizarse cualquier producto de limpieza. Para la conservación de la piel bastará con efectuar estos sencillos pasos:

- Quitar el posible polvo acumulado con una bayeta blanca.
- Frotar toda la superficie del sofá con agua y unas gotas de jabón neutro mediante una bayeta escurrida.
- Proceder a su secado con una bayeta blanca.

No se deben utilizar alcohol, lacas, cremas, spray, ni productos de limpieza genéricos ya que pueden dañar la piel, produciendo grietas y decoloraciones de la misma por la corrosión de los tintes de protección.

LEATHER MAINTENANCE

EN — Proper leather maintenance will ensure that your sofa keeps its upholstery in perfect condition over time. Not all cleaning products are adequate for leather cleaning. For leather conservation, these simple steps will suffice:

- Remove any accumulated dust with a white cloth.
- Wipe the entire surface of the sofa with water and a few drops of mild soap with a drained cloth.
- Dry with a white cloth.

Do not use alcohol, lacquers, creams, sprays, or generic cleaning products as they may damage the leather, causing cracks and discolouration due to corrosion of protective dyes.

ENTRETIEN DU CUIR

FR — Un bon entretien du cuir garantira un canapé qui durera dans le temps. Pour l'entretien du cuir vous ne devrez pas utiliser de produits d'entretien. Pour une bonne durabilité du cuir, il suffira de suivre ces conseils simples.

- Enlever la poussière avec un chiffon blanc.
- Frotter toute la surface du canapé avec de l'eau et quelques gouttes de savon neutre à l'aide d'un chiffon essoré.
- Procéder au séchage avec un chiffon blanc.

Surtout ne pas utiliser d'alcool, vernis, crèmes, spray, ni produits nettoyants qui peuvent altérer le cuir, et produire des fissures et des décolorations par la détérioration des teintures de protections.



3. TEJIDOS / FABRICS / TISSUS

Los tejidos representan una parte esencial para la calidad de nuestros sofás. El catálogo de telas Gamamobel está formado por numerosas series y una gran gama cromática para adaptarse a cualquier estilo de vida y de decoración. Para la realización de nuestros tejidos utilizamos sólo fibras de alta calidad, que se someten a rigurosos controles de uso y seguridad (BS5852 y EN 1121-01). Estas garantías los hacen aptos tanto para el uso doméstico particular como para su utilización en proyectos y grandes instalaciones.

EN — Fabrics represent an essential part of the quality of our sofas. The Gamamobel fabric catalogue consists of numerous series and a wide range of colours to suit any lifestyle and decoration. Only high-quality fibres go into producing our fabrics, which undergo rigorous use and safety controls (BS5852 and EN 1121-01). These guarantees make them suitable for both domestic use and for use in large projects and facilities.

FR — Les Tissus représentent une partie essentielle de la qualité de nos canapés. Le catalogue de tissus Gamamobel est composé de nombreuses séries et d'une grande gamme chromatique par s'adapter à tous les styles de vie et de décoration. Pour la réalisation de nos tissus nous utilisons seulement des fibres de haute qualité, soumises à de rigoureux contrôles de qualité et de sécurité (BS5852 et EN 1121-01). Ces garanties les rendent aptes aussi bien pour une utilisation domestique ou pour un usage professionnel.



WATERPROOF

Nuestras telas con tratamiento Waterproof evitan que los líquidos penetren en el interior de las fibras, ayudando así a mantener tu sofá limpio durante mucho más tiempo.

Los innovadores tejidos usados en nuestros tapizados facilitan la limpieza y mantenimiento de nuestros sofás al ofrecer un extra de protección frente a manchas y salpicaduras, al tiempo que permite que el tejido respire de forma natural.

Las fibras waterproof son la elección ideal para los hogares con niños y mascotas. Escoge nuestras telas y deja de preocuparte por las manchas.

EN — Our Waterproof fabrics keep liquids from entering the fibres, helping to keep your sofa clean much longer.

The innovative fabrics used in our upholstery make it easy to clean and maintain our sofas by providing extra protection against stains and splashes, while allowing the fabric to breathe naturally.

Waterproof fibres are the ideal choice for homes with children and pets. Choose our fabrics and stop worrying about stains.

FR — Nos tissus avec traitement Waterproof évitent que les liquides pénètrent à l'intérieur des fibres, maintenant ainsi le canapé propre plus longtemps.

Les tissus innovants utilisés pour nos revêtements, faciliteront le nettoyage et l'entretien de nos canapés en offrant une protection supplémentaire contre les taches et les éclaboussures.

Les fibres waterproof sont un choix idéal pour les habitats avec enfants et animaux de compagnie. Choisissez nos tissus et ne vous préoccupez plus des taches.



AQUACLEAN

Existen numerosas razones para seleccionar un tejido Aquaclean: es un tejido lavable, antimanchas, transpirable, ignífugo y hidrorrepelente.

La tecnología Aquaclean permite eliminar manchas de vino, café, comida, barro e incluso algunos rotuladores sin tener que recurrir al lavado completo con detergente.

Este innovador tratamiento cubre cada fibra con una capa molecular invisible que evita que la suciedad penetre en el tejido. Para el mantenimiento habitual de tu sofá bastará con un aspirado periódico con una aspiradora de cepillo suave.

EN — There are many reasons to select an Aquaclean fabric: it is a washable, anti-stain, breathable, fireproof, and water-repellent fabric.

Aquaclean technology allows you to remove stains from wine, coffee, food, mud and even some markers without having to use full detergent washing.

This innovative treatment covers each fibre with an invisible molecular layer that prevents dirt from penetrating the tissue. Using a soft brush vacuum cleaner periodically will be sufficient for the regular maintenance of your sofa.

FR — Il existe de nombreuses raisons pour sélectionner un tissu Aquaclean : c'est un tissu lavable, antitache, respirable, ignifuge, hydrofuge.

La technologie Aquaclean permet d'éliminer les taches de vin, café, nourriture, boue, mais aussi certains marqueurs, sans recourir au lavage complet avec des détergents.

Ce traitement innovant couvre chaque fibre d'une couche invisible qui évite que la saleté pénètre dans le tissu. Pour l'entretien habituel du canapé, il suffira d'aspirer périodiquement avec un aspirateur à brosse douce.



TEFLON

El acabado Teflón® forma una barrera protectora invisible sobre las fibras que actúa como repelente de gran eficacia frente a aceites, tintes, polvo... ayudando a mantener tu sofá intacto durante mucho más tiempo.

La moderna tecnología Teflón® permite que la tela mantenga su apariencia en cuanto a color y tacto, además de no perder la capacidad de transpiración del tejido. Este tratamiento mantiene el aspecto nuevo y limpio de las superficies, protegiendo tu sofá para que puedas descansar sin preocuparte por las manchas.

EN — The Teflon® finish forms an invisible protective barrier over fibres that acts as a highly effective repellent against oils, dyes, dust... helping to keep your sofa intact for much longer.

The modern Teflon® technology allows the fabric to maintain its colour and feel and to not lose the fabric's perspiration capability. This treatment keeps surfaces looking new and clean, protecting your sofa so you can rest easy without worrying about stains.

FR — Le Téflon® forme une barrière protectrice invisible sur les fibres qui agit comme un répulsif très efficace contre les huiles, les encres, la poussière, etc. Cette technique aide à garder votre canapé intact pendant beaucoup plus longtemps.

La technologie innovante du Téflon® permet au tissu de maintenir son apparence en termes de couleur et de toucher, tout en conservant sa respirabilité. Ce traitement protège votre canapé et aide à maintenir son aspect neuf, ainsi vous pourrez vous reposer sans vous soucier des taches.



TRANSPIRABLE / BREATHABLE

El tejido transpirable de los sofás Gamamobel permite que la tela respire de forma natural y ayuda a mantener una correcta temperatura corporal gracias a su tecnología de micro perforación que posibilita su total ventilación.

Este sistema elimina la humedad y es un aislante térmico muy eficaz con capacidad para absorber la transpiración, lo que se traduce en un mejor descanso y una sensación más agradable al contacto con la superficie.

Además, se evitan manchas por acumulación de humedad y polvo, ayudando a que tu sofá mantenga siempre su aspecto perfecto.

EN — The breathable fabric of Gamamobel sofas enables the fabric to breathe naturally and helps maintain correct body temperature thanks to its micro-drilling technology that ensures total ventilation.

This system removes moisture and provides a highly effective thermal insulation with the ability to absorb perspiration, resulting in a better rest and a more pleasant feel when in contact with the surface.

In addition, stains from moisture and dust build-up are avoided, helping your sofa to always look perfect.

FR — La toile respirante des canapés Gamamobel permet au tissu de respirer de façon naturelle et aide à maintenir une température correcte grâce à sa technologie de micro-perforation qui permet une totale ventilation.

Ce système élimine l'humidité et est un isolant thermique très efficace pour absorber la transpiration. Cela se traduit par un meilleur repos et une sensation très agréable au toucher.

En plus cela évite les taches par accumulation d'humidité et de poussière permettant au canapé de maintenir parfaitement son aspect.

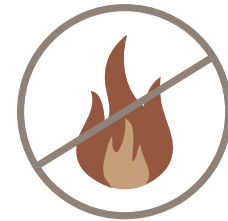

IGNÍFUGO / FIREPROOF

En Gamamobel pensamos en la seguridad de nuestros clientes, por ello disponemos de telas certificadas con tratamiento ignífugo que ha pasado los más estrictos controles de calidad:

- BSEN1021-1 - Cigarette test - Al tejido se le aplica el equivalente a un cigarrillo humeante.
- BSEN1021-2 - Match test - Al tejido se le aplica el equivalente a una cerilla encendida.
- BS5852:1990 Sect 4 IS5 - Crib 5 test -Una cuna de madera apilada se coloca sobre la tela y se enciende.

Estas telas cumplen las principales normas internacionales aplicables a los textiles para el hogar. Además, son lavables y no pierden ninguna de sus propiedades con el lavado.

EN — Gamamobel takes the safety of our customers seriously, so we work with certified fabrics with fireproof treatment that have passed the strictest quality controls:

- BSEN1021-1 - Cigarette test - Fabric has the equivalent of a smouldering cigarette applied to it.
- BSEN1021-2 - Match test - Fabric has the equivalent of a burning match applied to it.
- BS5852:1990 Sect 4 IS5 - Crib 5 test- A wooden stack called a crib is placed on the fabric and ignited.

These fabrics comply with the main international standards applicable to household textiles. In addition, they are washable and do not lose any of their properties with washing.

FR — Chez Gamamobel nous pensons à la sécurité de nos clients, pour eux nous disposons de tissus certifiés traitements ignifuges, ayant passés des contrôles de qualité stricts :

- BSEN1021-1- Cigarette test- application d'une cigarette incandescente.
- BSEN1021-2-Match test - application d'une allumette incandescente.
- BS5852:1990 Sect 4 IS5 - Crib 5 test- pile de bois allumée, placée sur le tissu.

Ces tissus restent dans les normes internationales applicables pour les textiles pour l'habitat. En plus ces tissus sont lavables et ne perdent aucune de leurs propriétés avec le lavage.



4. ACOLCHADOS / PADDING / REMBOURRAGE

En nuestro afán por encontrar el equilibrio entre confort, ligereza y durabilidad, hemos creado un estilo de confort en los que sólo se emplean los mejores materiales para conseguir la más alta comodidad y resistencia. En el relleno de nuestros sofás, usamos una combinación de los mejores materiales para conseguir una sentada que se adapte perfectamente a tu cuerpo.

EN — In our quest to balance comfort, lightness, and durability, we have created a comfort style where only the best materials are used in order to achieve the highest comfort and durability. When filling our sofas, we use a combination of the best materials to achieve a sitting comfort that adapts perfectly to your body.

FR — Dans notre quête pour trouver l'équilibre entre confort, légèreté et durabilité, nous avons créé un style de confort qui emploie les meilleurs matériaux pour atteindre un haut niveau de confort et de résistance. Le rembourrage de nos canapés, utilise une combinaison des meilleurs matériaux pour obtenir un siège qui s'adapte parfaitement à votre corps.



ALMOHADONES DE ALGODÓN RELLENOS DE FIBRA VIRGEN COTTON CUSHIONS FILLED WITH VIRGIN FIBRE COUSSINS COTON EN FIBRES VIERGES.

En Gamamobel hemos desarrollado una fibra especial para los almohadones que, gracias a la microestructura de sus finas hebras, crea una suave y esponjosa sensación de confort. Este relleno se utiliza principalmente en respaldos, pero también en algunos asientos y cojines. La agradable y ligera textura de la fibra hueca virgen siliconada proporciona a los rellenos un mayor confort y descanso.

Las fundas de algodón compartimentadas, además de potenciar el confort y la suavidad, garantizan que el relleno esté siempre perfectamente repartido por toda la superficie, evitando que con el uso se apelmace o pierda su forma.

EN — At Gamamobel we have developed a special fibre for cushions that, thanks to the microstructure of its fine strands, creates a soft and spongy feeling of comfort. This filling is mainly used in backrests, but also in some seats and cushions. The pleasant and light texture of the virgin silicone-coated hollow fibre gives the fillers a greater comfort and rest feeling.

Compartmentalised cotton coverings not only enhance comfort and softness, but also ensure that the filling is always perfectly spread across the surface, preventing it from clapping or losing its shape with use.

FR — Chez Gamamobel nous développons un rembourrage spécial pour les coussins qui grâce à la microstructure de ses fines fibres, donne une sensation de confort doux et de moelleux. Ce rembourrage s'utilise principalement sur les dossiers et sur certaines assises et coussins. La légèreté de la texture en fibre creuse vierge siliconée offre un excellent confort et une bonne détente.

Les couches de coton compartimentées en plus d'améliorer le confort et la douceur, garantissent un rembourrage toujours parfaitement bien réparti sur toute sa superficie, évitant tout agglutinement ou déformation.



ESPUMA FOAM MOUSSE

El confort de nuestros sofás se consigue gracias a la combinación de varias capas de poliuretano de diferente grosor y densidad. De esta manera se logra una mayor comodidad de sentada, armonizando las sensaciones de suavidad, elasticidad y consistencia para una experiencia óptima de descanso.

La espuma super soft de poliuretano SR de 32 kg usada en nuestros rellenos es de alta resistencia, compacta e indeformable, ideal para el soporte de asientos y respaldos. Además, está pensada para superar los test de durabilidad más estrictos, garantizando un uso seguro y adecuado a lo largo del tiempo.

EN — The comfort of our sofas is achieved thanks to the combination of several layers of polyurethane with different degrees of thickness and density. In this way, a greater sitting comfort is achieved, harmonising the sensations of softness, elasticity, and consistency for an optimal rest experience.

The 32 kg SR polyurethane super soft foam used in our fillers is of high strength, compact and non-deformable, ideal for seat and backrest support. It is also designed to pass the strictest durability tests, ensuring safe and proper use over time.

FR — Le confort de nos canapés est réalisé à partir de l'association de plusieurs couches de polyuréthane de différentes épaisseurs et densités. De cette manière nous atteignons un grand confort d'assise, harmonisant les sensations de douceur, de souplesse pour une expérience de repos optimal.

La mousse super soft de polyuréthane SR de 32 kg utilisée dans nos rembourrages est de haute résistance, compacte et indéformable, idéale comme support d'assise et de dossier. En plus elle a été pensée pour passer les tests les plus stricts et ainsi assurer une utilisation dans la longévité.



ACOLCHADO DE ALTA CALIDAD CON GUATA DE MICROFIBRA 200GR HIGH-QUALITY PADDING WITH 200 GR MICROFIBRE WADDING SYNTHETIC LEATHER REMBOURRAGE DE HAUTE QUALITE AVEC OUATE ET COUCHE DE MICROFIBRE 200GR

Nuestra guata está hecha 100% de poliéster, que ofrece mejor calidad en cuanto a resistencia, recuperación y suavidad. Esta microfibra recubre la superficie del sofá acogiéndote en un suave abrazo. El acolchado de armazones y asientos asegura una mejor ergonomía, un mayor confort y una recuperación única.

Por sus características técnicas, nuestra fibra tiene una excelente adaptabilidad otorgando un envejecimiento lento y un aspecto general muy agradable y voluminoso en nuestros sofás.

EN — Our fibre is made of 100% polyester, offering superior quality in terms of strength, recovery, and softness. This fibre covers the support points on sofa surfaces embracing you softly. The shell and seat padding ensures better ergonomics, greater comfort and a unique recovery.

Due to its technical characteristics, our fibre offers excellent adaptability, ensuring slow ageing and a very pleasant and voluminous general appearance to our sofas.

FR — Notre fibre est 100% polyester, offrant une meilleure qualité de résistance, de résilience et de moelleux. Cette fibre recouvre tous les points d'appuis de la superficie du canapé. Le rembourrage de la structure et des assises assure une meilleure ergonomie, un excellent confort et une bonne résilience.

Les caractéristiques techniques de notre fibre assurent une excellente adaptabilité, une altération lente, et un aspect visuel agréable et gonflé de nos canapés.

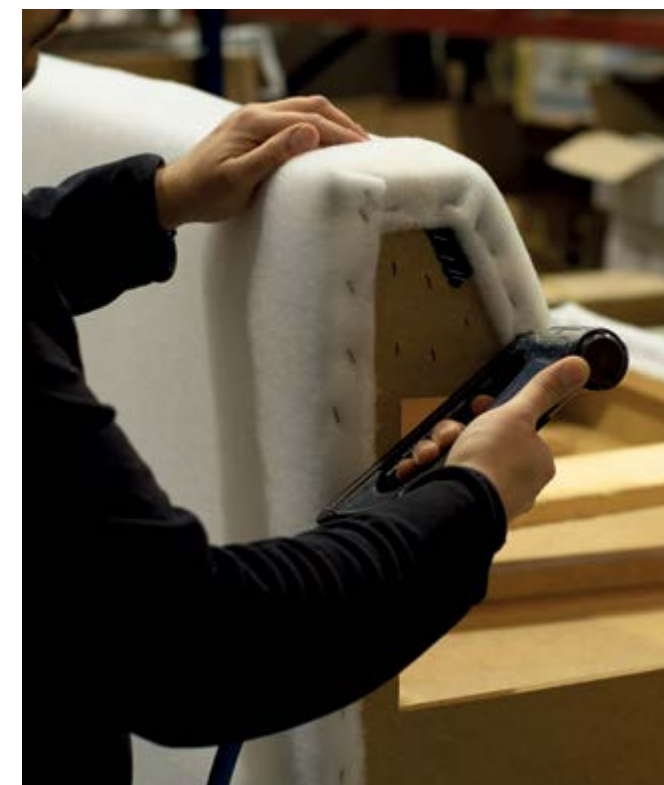

5. ESTRUCTURA / FRAMES / STRUCTURE

La solidez de nuestros sofás está garantizada por una estructura artesanal en madera resistente. Usamos madera maciza de pino silvestre sueco, así como tableros de DM que han sido sometidos a ensayos de durabilidad y resistencia al fuego (EN 13986:2014), así como a test de estabilidad.

Sobre el esqueleto se montan cinchas elásticas de alta resistencia, especialmente diseñadas para aumentar el confort, consiguiendo una sentada óptima y una mejor estabilidad del peso.

EN — The strength of our sofas is guaranteed thanks to strong wooden frame craftsmanship. We use solid Swedish wild pine wood, as well as DM boards that have been subjected to durability and fire resistance tests (EN 13986:2014), as well as to stability tests.

High-strength elastic bands are mounted on the frame, especially designed to increase comfort, achieving optimum sitting comfort and better weight stability.

FR — La solidité de nos canapés est garantie par une structure artisanale en bois résistant. Nous utilisons du bois de pin sauvage suédois massif ainsi que des planches DM ayant subi des tests de durabilité et de résistance au feu (FR 13986:2014), ainsi que des tests de stabilité.

Les sangles élastiques de haute résistance de nos structures, sont spécialement conçues pour augmenter le confort, et ainsi atteindre une assise optimale et une meilleure stabilité du poids.



Para la construcción de nuestros esqueletos usamos madera de pino de alta calidad procedente de Suecia. Además, en Gamamobel queremos contribuir al mantenimiento de nuestros bosques, por lo que sólo usamos materias primas provenientes de plantaciones respetuosas con el medio ambiente.

Nuestro compromiso es asegurar que la superficie forestal está siendo gestionada sosteniblemente, desde una óptica ambiental, social y económica, por lo que seleccionamos cuidadosamente las materias primas empleadas en la fabricación de todos nuestros productos.

EN — We use high-quality pine wood from Sweden when assembling our skeletons. At Gamamobel we want to contribute to the preservation of our forests, so we only use raw materials from environmentally-friendly plantations.

Our commitment is to ensure that the forest area is being sustainably managed, from an environmental, social, and economic perspective, so we carefully select the raw materials used in the manufacture of all our products.

FR — Pour la construction de nos squelettes de canapés nous utilisons du bois de pin de haute qualité en provenance de Suède. Gamamobel souhaite contribuer au maintien de nos forêts, c'est pour cela que nous utilisons des matières premières provenant de plantations respectueuses de l'environnement.

Notre engagement est d'assurer que la superficie forestière est gérée durablement dans une optique environnementale, sociale et économique. C'est pour tout cela que nous sélectionnons rigoureusement les matières premières de nos canapés.

INTERMOBEL



6. CONSEJOS DE USO Y DE LIMPIEZA

Al desembalar el sofá, no uses objetos afilados para retirar el embalaje, ya que podrían rasgar la superficie de la tapicería. Para colocarlo en su sitio, evita arrastrarlo y levántalo para evitar daños en los pies.

Recomendamos no colocar el sofá cerca de fuentes de calor como estufas o radiadores, y protégelo también de la luz directa del sol, ya que puede desteñir y secar los tejidos.

Durante el embalado y transporte los almohadones pueden sufrir una ligera compresión. Bastará con sacudirlos y repartir manualmente el relleno para que recuperen el volumen. Igualmente, con el uso y el tiempo los almohadones de respaldo y asiento pueden perder ligeramente su forma. Esto es completamente normal, simplemente sácalos y sacúdelos para que recuperen su forma.

Si tu sofá es de piel, recuerda que la piel es un material vivo, por lo que puede variar, sufriendo dilataciones y contracciones ya que se trata de un material elástico. Esto no es síntoma de rotura o laceración, sino que denota su autenticidad.

Recuerda que los pantalones vaqueros u otras prendas con remaches o accesorios metálicos pueden dañar la superficie de tu sofá. Protégelo en caso de ser necesario.

En caso de duda consulta en tu punto de venta más cercano o visita nuestra web.

www.gamamobel.com

Usa sólo productos de limpieza específicos para limpiar tejidos y pieles. Los productos químicos y los detergentes fuertes pueden provocar daños. En caso de manchas persistentes, acude sólo a técnicos especializados.

Se recomienda eliminar el polvo de la superficie con una aspiradora doméstica de cepillo suave. También puedes usar un paño suave, blanco, limpio y seco.

Para pequeñas manchas humedece ligeramente un paño blanco suave con agua y jabón neutro y frota en círculos sin presionar. Seca inmediatamente después con un paño limpio y seco.

En caso de manchas de bebidas, café, té u otros líquidos, grasas o cosméticos, absorbe rápidamente el líquido con un paño o papel absorbente. Posteriormente, utiliza una solución de agua y jabón neutro, presionando suavemente sobre la mancha, sin frotar. Seca inmediatamente con un paño limpio. No uses secador u otras fuentes de calor o aire para evitar la deshidratación y la decoloración.

Si has elegido un sofá de piel, mantén la piel hidratada usando periódicamente una crema nutritiva neutra indicada específicamente para este uso. Si necesitas ayuda, solicita información en tu punto de venta o en nuestra página web.

www.gamamobel.com



6. USE AND CLEANING TIPS

EN — When unpacking the sofa, do not use sharp objects to remove the packaging, as this may tear the upholstery surface. To position it, avoid dragging and lifting it to prevent damage to the feet.

We recommend that the sofa is not placed near heat sources such as stoves or radiators, and also protect it from direct sunlight, as it can stain and dry fabrics.

Cushions may suffer a slight compression during packing and transport. Simply shake them and manually distribute the fill to restore the volume. Also, with use and over time the seat and backrest cushions may lose their shape slightly. This is completely normal, just pull and shake them out to get them back into shape.

If you have a leather sofa, remember that leather is a living material, so it can vary, suffering dilations and contractions since it is an elastic material. This is not a symptom of rupture or laceration. It indicates its authenticity.

Remember that jeans or other items with metal rivets or accessories can damage the surface of your sofa. Protect it if necessary.

In case of doubt check with your nearest point of sale or visit our website.

www.gamamobel.com

Use only specific cleaning products to clean fabrics and leathers. Strong chemicals and detergents can cause damage. In the event of persistent stains, use specialist technicians only.

Removing dust from the surface with a soft brush household vacuum cleaner is advised. A soft, white, clean, dry cloth may also be used.

For small stains, lightly moisten a soft white cloth with mild soap and water and lightly rub in circles. Dry immediately afterwards with a clean, dry cloth.

In the case of stains caused by drinks, coffee, tea or other liquids, fats, or cosmetics, quickly absorb the liquid with an absorbent cloth or paper. Afterwards, use a water and mild soap solution, gently pressing on the stain, without rubbing. Dry immediately with a clean cloth. In order to prevent dehydration and discolouration, do not use hair dryers or other heat or air sources.

If you have chosen a leather sofa, keep the leather hydrated by periodically using a neutral nutritious cream specifically designed for this use. If you need help, request information at your point of sale or on our website.

www.gamamobel.com



INTERMOBEL

6. CONSEILS D'UTILISATION ET DE NETTOYAGE

FR — Lors du déballage du canapé, n'utilisez pas d'objets tranchants pour enlever l'emballage, car ils peuvent déchirer la surface du revêtement. Pour déplacer le canapé, évitez de le traîner et soulevez-le pour éviter tous dommages au niveau des pieds.

Nous vous recommandons de ne pas placer le canapé près des sources de chaleur telles que les poêles ou les radiateurs, et aussi de le protéger de la lumière directe du soleil, car le revêtement peut déteindre et s'assécher.

Pendant l'emballage et le transport, les coussins peuvent subir une légère compression. Il suffit de les secouer et de répartir manuellement le rembourrage pour récupérer leur volume. En outre, avec l'utilisation et le temps, les coussins de dossier et d'assise peuvent légèrement perdre leur forme. C'est tout à fait normal, il suffit de les retirer et de les secouer pour récupérer leur forme initiale.

Si votre canapé est en cuir, rappelez-vous que la peau est un matériau vivant, de sorte qu'il peut varier dans son aspect, du fait de son élasticité, ce n'est pas un symptôme d'altération, mais cela dénote son authenticité.

N'oubliez pas que les jeans ou autres vêtements avec rivets ou accessoires métalliques peuvent endommager la surface de votre canapé. Protégez-le si nécessaire.

En cas de doute consulter votre point de vente le plus proche ou notre site web.

www.gamamobel.com

Pour l'entretien utilisez seulement des produits nettoyants spéciaux pour tissus et cuirs. Les produits chimiques et détergents peuvent provoquer des dommages. Dans le cas de taches persistantes, se rapprocher de techniciens spécialisés.

Il est recommandé de retirer la poussière avec un aspirateur muni d'une brosse douce. On peut utiliser un chiffon blanc doux, propre et sec.

Dans le cas de taches de boissons, café, thé, ou autres liquides, de graisses ou de cosmétiques, absorbez avec un chiffon ou un papier absorbant. Ensuite utilisez une solution d'eau et de savon neutre, en exerçant doucement une pression sur la tache sans frotter. Séchez immédiatement avec un chiffon propre. Ne pas utiliser de séchoir ou autres sources de chaleur ou d'air pour éviter toute déshydratation ou décoloration.

Si vous avez choisi un canapé en cuir, maintenez le cuir hydraté en utilisant périodiquement une crème nutritive neutre, spécialement indiqué pour cette utilisation. Si vous avez besoin de conseils, n'hésitez pas à contacter votre point de vente ou notre site internet.

www.gamamobel.com



7. GARANTÍA / GUARANTEE / GARANTIE



Todos nuestros productos están manufacturados cuidadosamente con un proceso productivo que garantiza la alta calidad de nuestros artículos. Por ello, en Gamamobel ofrecemos una garantía general de 2 años a partir de la fecha de compra.

Esta garantía cubre los defectos encontrados en estructura, cojines, mecanismos relax, costuras, dispositivos manuales y/o electrónicos, sistemas de suspensión (cintas elásticas), revestimientos de tela, desgarros y laceraciones de cuero no debido al desgaste normal; con una duración de 3 años para la disponibilidad de repuestos.

En Gamamobel cuidamos en detalle nuestras materias primas, así como todos los procesos de producción, por eso ofrecemos una garantía extra de 5 años limitada al correcto uso doméstico para:

- Estructuras
- Cinchas elásticas
- Asientos



Estas garantías no cubren:

- Defectos por el uso no residencial o diferente del uso normal del producto.
- Averías debidas a daños accidentales.
- Pliegues o manchas naturales del cuero o pequeñas variaciones en el grano y el color debido a las propiedades naturales de la piel.
- Daños causados por quemaduras, cortes, animales domésticos o cualquier otro uso indebido.
- Daños causados por negligencia del consumidor, limpieza inadecuada o tratamiento indebido del recubrimiento.
- Daños en el cuero o las telas causados por la aplicación de productos químicos, detergentes o suavizantes inapropiados o por materiales corrosivos, como ácidos o solventes, tintes, tintas o pinturas.
- Daños resultantes de la exposición directa a la luz solar y/o fuentes de calor que podrían causar decoloración y secado.
- Daños debidos al uso excesivo, mal uso o causa de fuerza mayor.
- Daños causados por reparaciones realizadas por terceros no autorizados por Gamamobel.
- Daños ocurridos durante la manipulación y el transporte del producto.

Gamamobel se reserva el derecho a no ofrecer el servicio de garantía si no se cumplen los requisitos especificados o si la información suministrada por el comprador fuese falsa, incompleta o elegible.

Para cualquier información adicional estamos a su disposición en nuestro Departamento de Atención al Cliente.

EN — All our products are carefully manufactured with a productive process that guarantees their high-quality. Therefore, Gamamobel offers a 2-year general warranty from the date of purchase.

This warranty covers defects found in the frame, cushions, relax mechanisms, seams, manual and/or electronic devices, suspension systems (elastic bands), fabric coatings, tears, and leather lacerations not due to normal wear; with a 3-year period for the availability of spare parts.

At Gamamobel, we pay very thorough attention to our raw materials, as well as to all production processes, so we offer an extra 5-year warranty limited to correct domestic use for:

- Frames
- Elastic bands
- Seats

These warranties do not cover:

- Defects due to non-residential or other than normal use of the product.
- Failures due to accidental damage.
- Natural leather folds or spots or small variations in grain and colour due to its natural properties.
- Damage caused by burns, cuts, pets, or any other misuse.
- Damage caused by consumer negligence, improper cleaning, or improper coating treatment.
- Damage to leather or fabrics caused by the application of inappropriate chemicals, detergents, or softeners, or by corrosive materials such as acids or solvents, dyes, inks, or paints.
- Damage resulting from direct sunlight and/or heat sources that could cause discoloration and drying.
- Damage due to excessive use, misuse, or force majeure.
- Damage caused by repairs by third parties not authorised by Gamamobel.
- Damage that occurred during product handling and transport.

Gamamobel reserves the right to refuse a warranty service if the specified requirements are not met or if the information supplied by the purchaser is false, incomplete, or illegible.

For any additional information, please contact our Customer Service Department.

FR — Tous nos produits sont fabriqués avec la plus grande attention dans un processus de production qui garantit une haute qualité de nos articles. Pour cela Gamamobel offre une garantie générale de 2 ans à partir de la date d'achat. Cette garantie couvre les défauts de structures, coussins, mécanisme relax, dispositif manuels ou électriques, système de suspension (sangles élastiques), revêtements tissus, accrocs ou déchirures du cuir hors usure normale ; avec une durée de 3 ans sur la disponibilité des pièces de rechange. Chez Gamamobel nous portons une attention toute particulière à nos matières premières, ainsi qu'à tous les processus de production, pour cela nous offrons une garantie extra de 5 ans limitée à une utilisation domestique normale pour :

- Les structures
- Les sangles élastiques
- Les assises

Ces garanties ne couvrent pas :

- Les défauts d'utilisation non domestique ou différent d'un usage normal.
- Les dommages dus à des dégâts accidentels.
- Les cicatrices et taches naturelles du cuir ou les petites variations de grain ou de couleur dues aux propriétés naturelles du cuir.
- Les dommages causés par des brûlures, coupures, des animaux domestiques, ou autre utilisation excessive.
- Les dommages causés par la négligence de l'utilisateur.
- Le nettoyage inapproprié ou traitement excessif du revêtement.
- Les dommages causés sur le cuir et le textile par l'application de produits chimiques, détergents, ou assouplissants inappropriés ou produits corrosifs comme acides ou solvants, colorants, encres ou peintures.
- Les dommages résultant de l'exposition à la lumière directe du soleil ou source de chaleur créant de la décoloration et un asséchage.
- Les dommages causés par un usage excessif, une mauvaise utilisation, ou un cas de force majeure.
- Les dommages causés par des réparations réalisées par des tiers non autorisée par Gamamobel.
- Les dommages causés par la manipulation et le transport du produit.

Gamamobel se réserve le droit de ne pas offrir de service de garantie si les exigences spécifiées ne sont pas respectées ou si les renseignements fournis par l'acheteur sont faux, incomplets ou inadmissibles. Pour toute information supplémentaire veuillez contacter notre service clientèle.

gamamobel®

Dirección de Arte:
Departamento Diseño y Comunicación Gamamobel.

Diseño Gráfico:
Departamento Diseño y Comunicación Gamamobel.

© Copyright Globalsofas S.L. 2021

Todos los datos incluidos en este catálogo han sido recopilados hasta la edición del mismo, en diciembre de 2021. Gamamobel se reserva el derecho de introducir las modificaciones que considere necesarias respecto al producto aquí expuesto, en beneficio de éste y del cliente. Todos los diseños que contiene este catálogo son una creación exclusiva de Gamamobel, queda prohibida la reproducción total o parcial de sus imágenes, textos o ilustraciones y conceptos gráficos sin la autorización de Gamamobel.

The data included in this catalogue has been compiled up to the date of the current edition, in december 2021. The manufacturer reserves the right to introduce any modifications considered necessary regarding the products presented here, for the benefit of the clients and the manufacturer. All the designs included in this catalog are exclusive creations of Gamamobel, it is strictly prohibited to reproduce any or all of the images, texts, illustrations and graphic concepts without the permission of Gamamobel.

Les données incluses dans ce catalogue ont été recueillies en décembre 2021. Gamamobel se réserve le droit d'y apporter toutes modifications nécessaires, concernant les produits qui y sont présentés, aux bénéfices du client et de l'entreprise. Tous les designs contenus dans ce catalogue sont la création exclusive de Gamamobel et il est strictement interdit de reproduire toutes images, textes, illustrations et concepts graphiques sans l'autorisation de Gamamobel.

Camino de la Vereda Nord 3
46469 Beniparrell (Valencia), Spain
tel. +34 961 212 121
fax. +34 961 210 060

gamamobel@gamamobel.com

www.gamamobel.com